

eduard

LIMITED

GUNN'S BUNNY



STAVEBNÍ
NÁVOD

B-25J
Strafers
v Pacific and CBI

1/72

2139-NAV1

Pappy Gunn

a jeho bitevníci

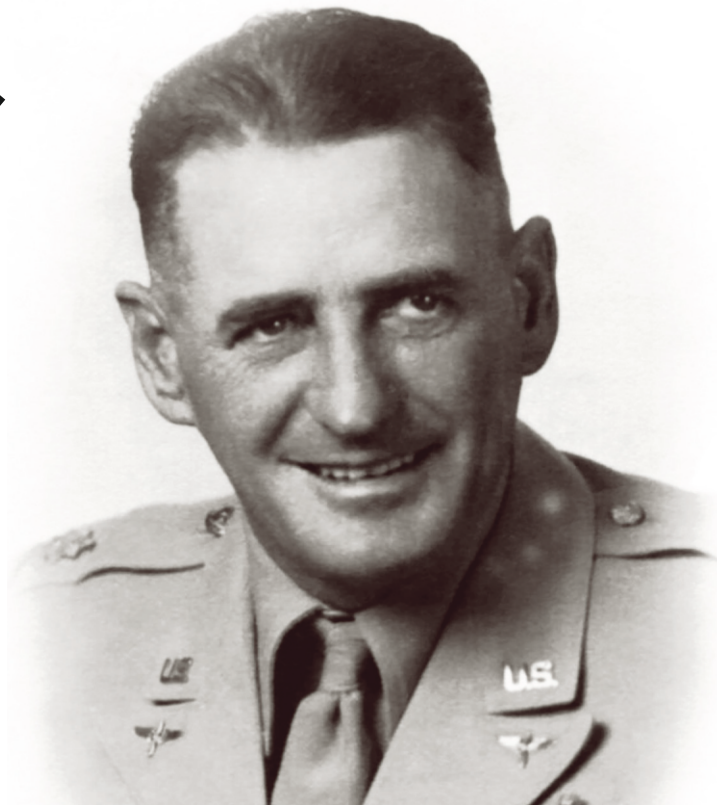

Paul Irvin Gunn se stal za 2. světové války legendou. „Pappy“ Gunn, jak mu kolegové říkali, byl skvělým pilotem i technickým inovátorem a stál za zrodem kategorie útočných, mohutně vyzbrojených letounů, které svou palebnou silou podporovaly pozemní jednotky a ničily lodě i nejrůznější pozemní cíle.

Paul Irvin Gunn se narodil v malém městě Quitman, Arkansas, v roce 1899 a když vstoupily USA do první světové války, byl už zručným mechanikem. Narukoval k námořnictvu, kde se z něj stal letecký mechanik. Po válce pokračoval ve službě a absolvoval také soukromý pilotní výcvik. Když mu měl v roce 1923 skončit závazek u námořnictva, dostal nabídku stát se pilotem. Přijal ji a po nezbytném výcviku se stal příslušníkem stíhací letky VF-1 High Hats (dnes VFA-14 Tophatters). Zanedlouho již byl považován za jednoho z nejlepších pilotů US Navy. Své umění následně předával mnoha budoucím úspěšným stíhacím pilotům v Pensacole na Floridě.

Pilot i mechanik

Ještě před vypuknutím druhé světové války odešel Gunn do zálohy a na Filipínách pomohl založit tamní leteckou společnost. Okamžitě po vstupu USA do války zahájil evakuaci amerických občanů z Filipín do Austrálie a následně byl povolán do řad US Army. Dostal hodnost kapitána a byl pověřen vedením malé transportní jednotky. Gunn neúnavně létal evakuační lety se svým osobním Twin Beechem a několikrát přitom musel unikat japonským stíhačům. Jednou byl nad džunglí sestřelen, podařilo se mu však úspěšně vrátit k jednotce. Během těchto letů ve velmi malých výškách jej několikrát napadlo, jakou škodu by asi nepříteli dokázalo způsobit letadlo plné kulometů, které by se náhle vynořilo nad jeho pozicemi...

Když bylo zřejmé, že Filipíny padnou, pokračoval Gunn se svou jednotkou v záchranných misích z Austrálie a poté, co bylo počátkem roku 1942 ustanoveno dálnevýchodní transportní letectvo (Air Transport Command), bylo jeho velení svěřeno právě jemu. Nová letecká složka dostala Douglasy DC-3, včetně armádních C-47 a C-53, a také trojici bombardérů B-24 Liberator přestavěných na transportní stroje. S tímto letovým parkem podnikli Gunnovi muži i on sám bezpečet zásobovacích a transportních letů. Jeho znalosti Pacifiku byly mimořádné, proto mu také bylo při jednom přeletu svěřeno vedení formace P-40 na Jávu. Tam po nějaký čas zůstal a zapojil se i přímo do bojových operací. Byl přitom opět sestřelen a během delšího pobytu v džungli mu dočasně zbělely vlasy. Společně s vyšším věkem (bylo mu tou dobou již 43 let) to vedlo k přezdívce „Pappy“ (taťka).

Z bombardérů bitevníky

V Austrálii se Pappy Gunn již dříve seznámil s podplukovníkem Jamesem Daviesem, pilotem střemhlavého bombardéru a velitelem 27th Bombardment Group. Ta byla po porážce na Jávě rozpuštěna a část personálu vytvořila 3rd Attack Group, která měla být vyzbrojena středními bombardéry Douglasy A-20, ale zatím si musela vystačit s Dauntlessy A-24. Po svém návratu z Jávy pokračoval Gunn v transportních letech, ale hodně času trávil také u 3rd AG, kde nejen létal, ale také pomáhal mechanikům. Jednou si za letu povšiml na jednom letišti nových B-25 a přistál, aby si je prohlédl. Zjistil, že se jedná o stroje, které měly být dodány Nizozemcům, ale po ztrátě Jávy už je vlastně nebylo komu předat. A tak Pappy kontaktoval Daviese a informoval jej, že „našel“ nové B-25 se kterými nemá kdo létat. Přesvědčil svého přítele, aby kontaktoval plukovníka Eubankse, náčelníka dálnevýchodního velitelství bombardovacího letectva, a získal od něj oprávnění k převzetí těchto letounů. To se nakonec podařilo a Pappy se osobně ujal přípravy B-25 pro operační nasazení. Svou první bojovou misi s B-25 provedla 3rd AG 5. dubna 1942, když zaútočila na japonské letiště v Gasmate. Následně byl Gunn k této jednotce oficiálně převelen a skupina používala Mitchelley s velkými úspěchy. Během dubna také začala přebírat Douglasy A-20 Havoc. Když si je Pappy prohlédl, začal okamžitě přesvědčovat Daviese, aby byly na místo bombometička instalovány půlpalcové kulometry. Těch byl v Austrálii dostatek ze zničených stíhaček a Gunn urychleně připravil technické podklady pro montáž šesti „půlpalcáků“ –

čtyř do přídě a po jednom na levý a pravý bok trupu. Zrovna pracoval s mechaniky na úpravách A-20, když zavítal na inspekci k jednotce generál George C. Kenney. Pappyho úpravy jej zaujaly a rovnou jej proto požádal o návrh závěsníků pro malé tříštivé bomby ráže 60 liber (27 kg), které sám ještě před válkou navrhl. Gunn souhlasil a skutečně tyto závěsníky během krátké doby vyvinul. Kenney byl Gunnem nadšen, došlo mu, že potkal skvělého technického inovátora a nechal jej převelet do svého štábu hned jak u 3rd AG dokončil vývoj instalace kulometů na A-20.

Douglasy A-20 si v nové roli vedly skvěle, proto se Pappyho pozornost přesunula k B-25. Ty upravil podobným způsobem jako A-20. Mohutnější trup a vyšší výkon umožnily instalovat na boky trupu dokonce čtyři kulometry, do přídě se jich postupně nastěhovalo až osm. Generál Kenney vybral pro vyzkoušení takto upravených Mitchellů 90th BS a jejím velením pověřil majora Eda Larnera.

Začátkem března 1943 se upravené B-25 a A-20 vyznamenaly během bitvy v Bismarckově moři. Jejich činnost byla historikem amerického námořnictva Samuelem Eliotem Morisonem popsána jako „Nejničivější útok letadel proti lodím“. Potopeno bylo během dvou dní dvanáct transportních plavidel a také čtyři doprovodné torpédoborce. Po této události už znali Pappyho Gunna i na ministerstvu války ve Washingtonu a šéf armádního letectva generál Henry H. Arnold jej chtěl stáhnout zpět do Států, kde by pracoval s armádními techniky na základně Wright-Patterson. Generál Kenney ale souhlasil jen s jeho dočasným pobytem, a tak Pappy Gunn ukázal armádním technikům a také konstruktérům ze společnosti North American Aviation, která B-25 vyráběla, jak udělat z Mitchellu správný „Strafer“. Na oplátku si mohl přímo v továrně prohlédnout B-25 s instalovaným 75mm kanónem. Tyto letouny si Gunn vyzkoušel krátce po návratu do Austrálie přímo v boji a navrhl několik změn a úprav. Ve skutečnosti ale nebyly Mitchelley vyzbrojené touto mohutnou zbraní příliš efektivní a řada z nich nakonec prošla přestavbou na kulometnou verzi, podobně jako klasické bombardéry s prosklenou přídí. Po polních úpravách, které se u jednotlivých bombardovacích skupin v detailech lišily, došlo na standardizované kulometné provedení, které bylo dodáváno technickým oddělením bombardovacích skupin, nebo instalováno přímo v továrně.

Útočné B-25 sloužily téměř výhradně v oblasti Pacifiku a CBI (China-Burma-India), na evropském bojišti se objevily jen sporadicky a krátkodobě, protože charakter tamních bojů pro ně nebyl vhodný.

Na konci války

Pappy Gunn byl u mužstva i důstojníků respektovaným a oblíbeným společníkem na zemi i v boji. Válka pro něj skončila poté, co byl vážně zraněn fragmenty fosforové bomby během bombardování letiště na Taclobanu. Byl převezen do nemocnice v Austrálii, kde setrval v rekonvalescenci až do jejího konce.

I když byl Pappy Gunn pověstný svými historikami, kterými často bavil společnost, trýznily jej obavy o rodinu. Jeho manželka a děti totiž padly na začátku války do rukou Japonců. Když američtí vojáci přistáli na Luzonu, generál Douglas MacArthur osobně nařídil urychlené obsazení internačního tábora Santo Thomas, kde byla rodina Gunnů držena. O dva týdny později je posádky do letadla a poslal za otcem a manželem, ze kterého se během odloučení stala legenda.

Po válce se Pappy Gunn vrátil na Filipíny a pokračoval v létání pro Philippines Air Lines i pro vlastní charterovou společnost. Jeho hlavním zákazníkem byla přímo vláda USA. Když se 11. října 1957 snažil během letu vyhnout tropické bouři, smrtelně havaroval. Jeho ostatky byly převezeny do USA a pohřbeny na hřbitově amerického námořnictva na letecké základně Pensacola.

ATTENTION



UPOZORNĚNÍ



ACHTUNG



ATTENTION



注意



Carefully read instruction sheet before assembling. When you use glue or paint, do not use near open flame and use in well ventilated room. Keep out of reach of small children. Children must not be allowed to suck any part, or pull vinyl bag over the head.



Před započítím stavby si pečlivě prostudujte stavební návod. Při používání barev a lepidel pracujte v dobře větrané místnosti. Lepidla ani barvy nepoužívejte v blízkosti otevřeného ohně. Model není určen malým dětem, mohlo by dojít k požití drobných dílů.

INSTRUCTION SIGNS * INSTR. SYMBOLS * INSTRUKTION SINNBILDEN * SYMBOLES * 記号の説明

OPTIONAL
VOLBABEND
OHNOUTSAND
BROUSITOPEN HOLE
VYVRTAT OTVORSYMETRICAL ASSEMBLY
SYMETRICKÁ MONTÁŽREMOVE
ODŘÍZNOUTREVERSE SIDE
OTOČITAPPLY EDUARD MASK
AND PAINT
POUŽIT EDUARD MASK
NABARVIT

PARTS



DÍLY



TEILE



PIÈCES



部品

PLASTIC PARTS

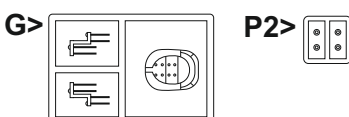
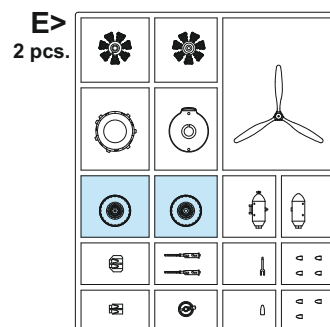
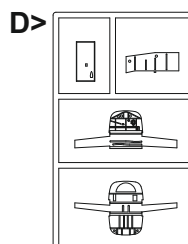
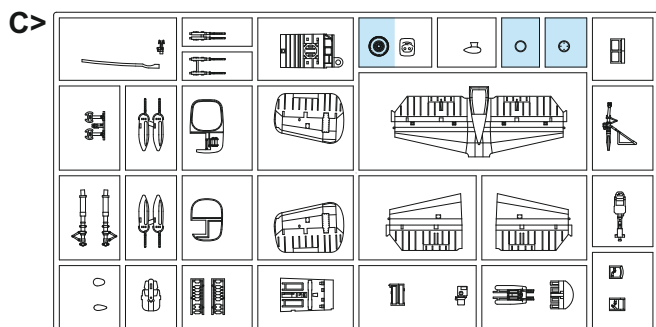
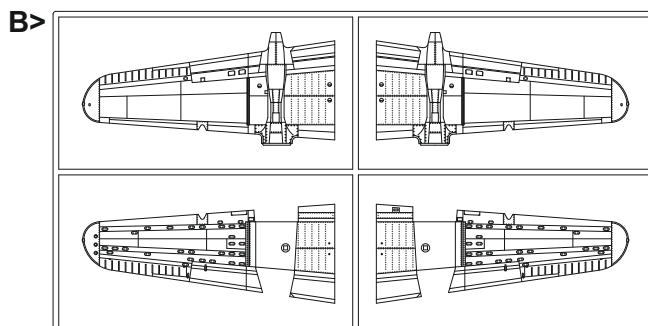
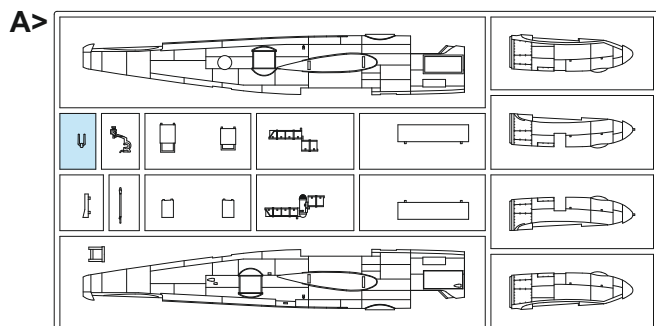

PE - PHOTO ETCHED DETAIL PARTS

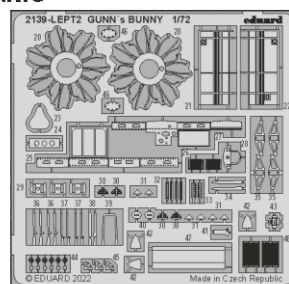
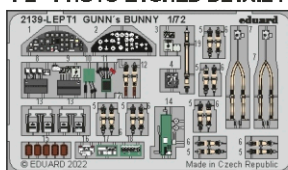
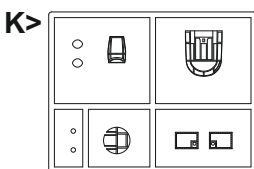
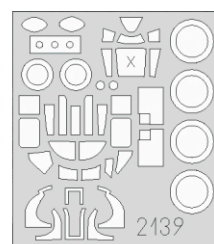
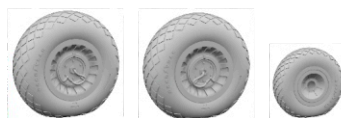
eduard
MASKeduard
BRASSIN RP - RESIN PARTS

R1

R2

R3

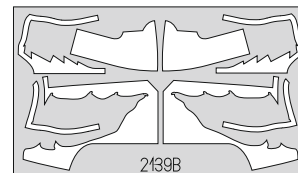

2139B

-Parts not for use. -Teile werden nicht verwendet. -Pièces à ne pas utiliser. -Tyto díly nepoužívejte při stavbě. - 使用しない部品

COLOURS



BARVY



FARBEN



PEINTURE



色

GSI Creos (GUNZE)		MISSION MODELS	
AQUEOUS	Mr.COLOR	PAINTS	
H6	C6	MMP-004	GREEN
H8	C8		SILVER
H12	C33	MMP-047	FLAT BLACK
H26	C66		GREEN
H47	C41	MMP-012	RED BROWN
H52	C12	MMP-091	OLIVE DRAB
H53	C13		NEUTRAL GRAY
H58	C351	MMP-059	INTERIOR GREEN
H77	C137	MMP-040	TIRE BLACK
H316	C316	MMP-104	WHITE

GSI Creos (GUNZE)		MISSION MODELS	
AQUEOUS	Mr.COLOR	PAINTS	
H327	C327	MMP-101	RED
H328	C328		BLUE
H329	C329	MMP-041	YELLOW
	C135	MMP-018	GREEN
Mr.METAL COLOR		METALLICS	
MC213		MMM-006	STEEL
MC214		MMM-001	DARK IRON
Mr.COLOR SUPER METALLIC		METALLICS	
SM201		MMC-001	SUPER FINE SILVER

INTERIOR COLOR - BARVA INTERIÉRU

INTERIOR

90% + 10%

H58 MMP
C351 059
INT. GREEN

H12 MMP
C33 047
FLAT BLACK

MARKINGS A, C, D, E, F, G, H, I, J ONLY

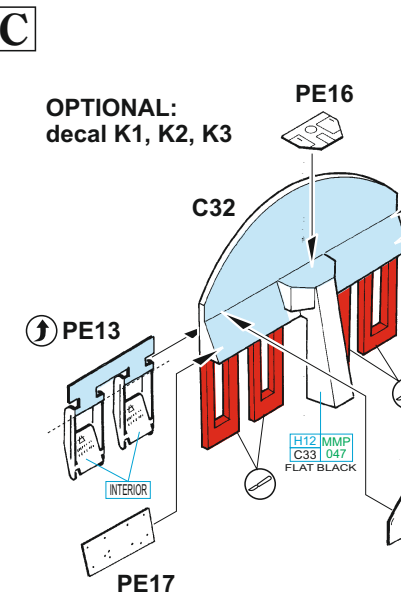
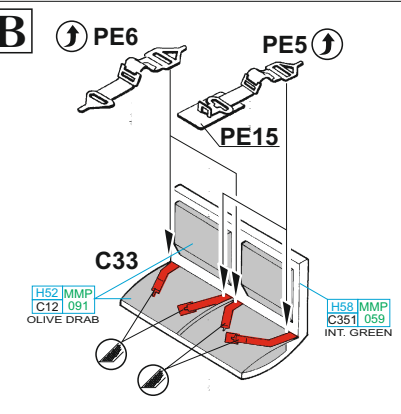
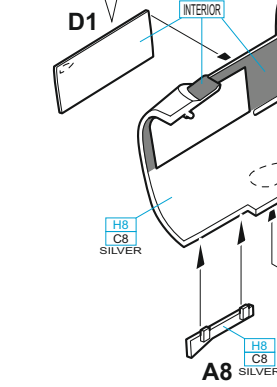
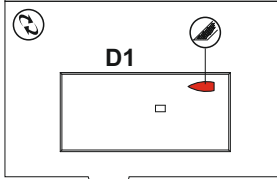

A 2 pcs.

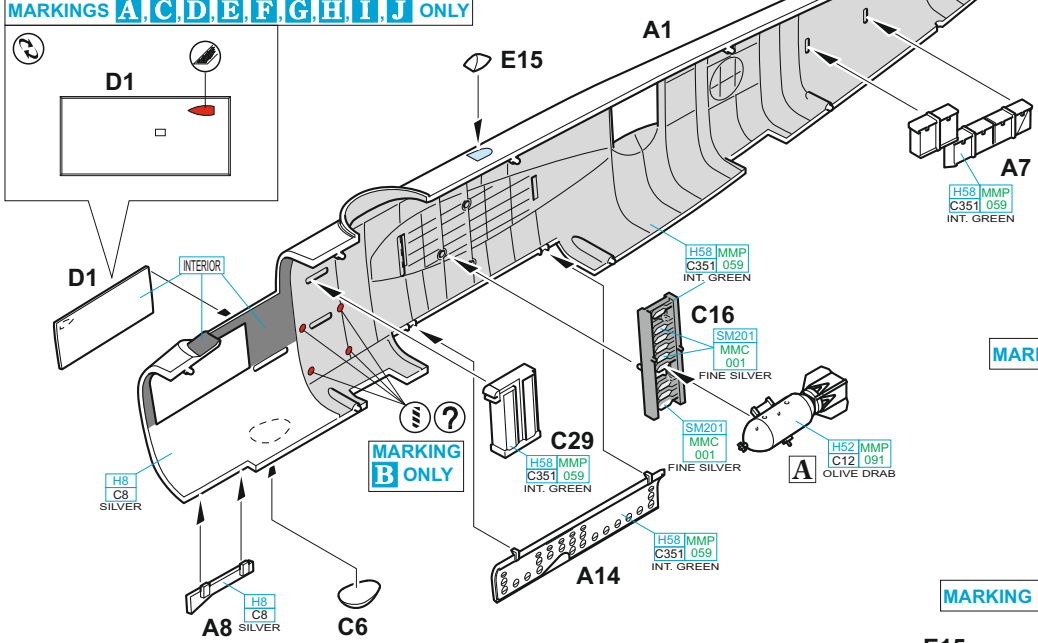
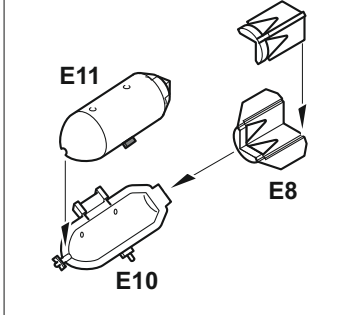

MARKINGS A, C, D, E, F, G, H, I, J ONLY

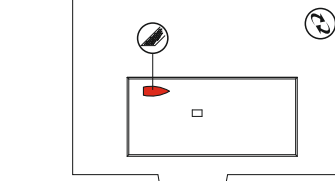

MARKING B ONLY

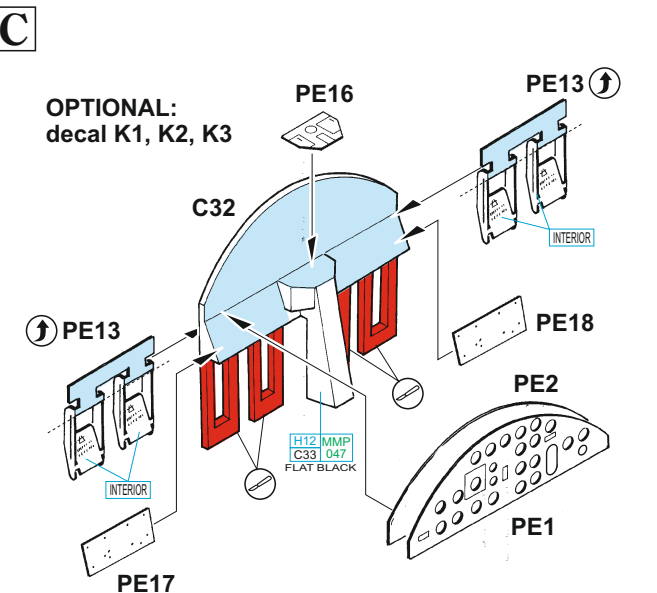
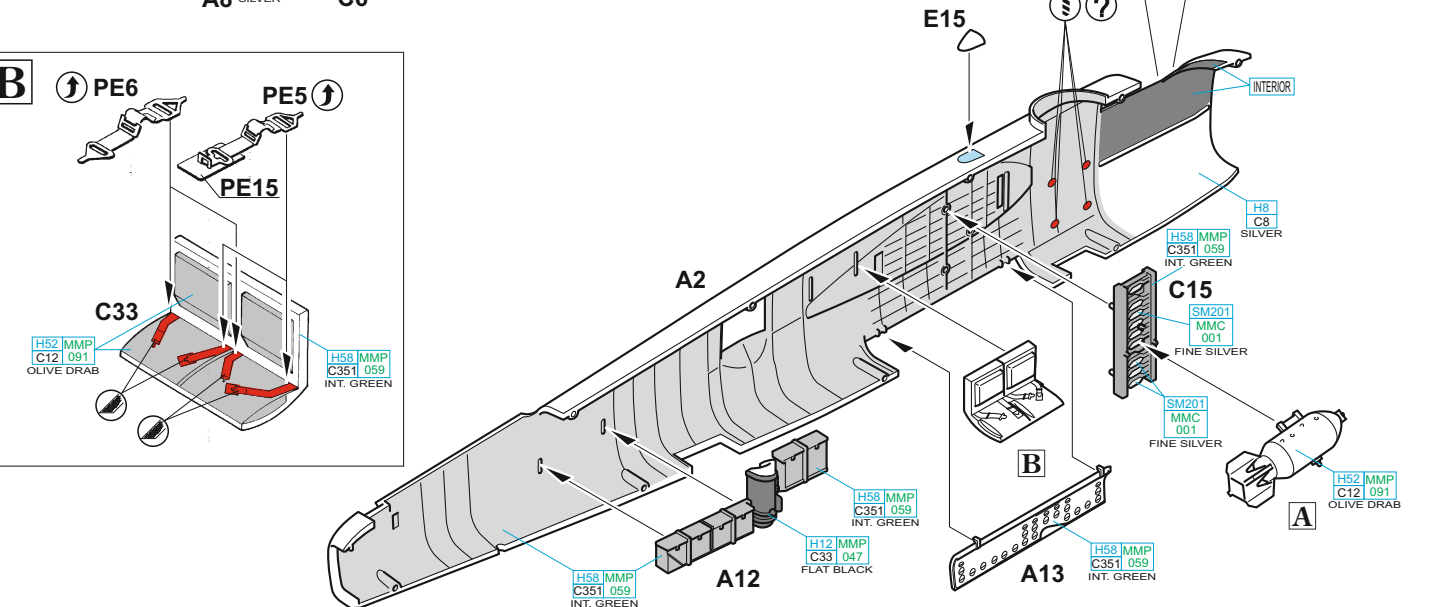

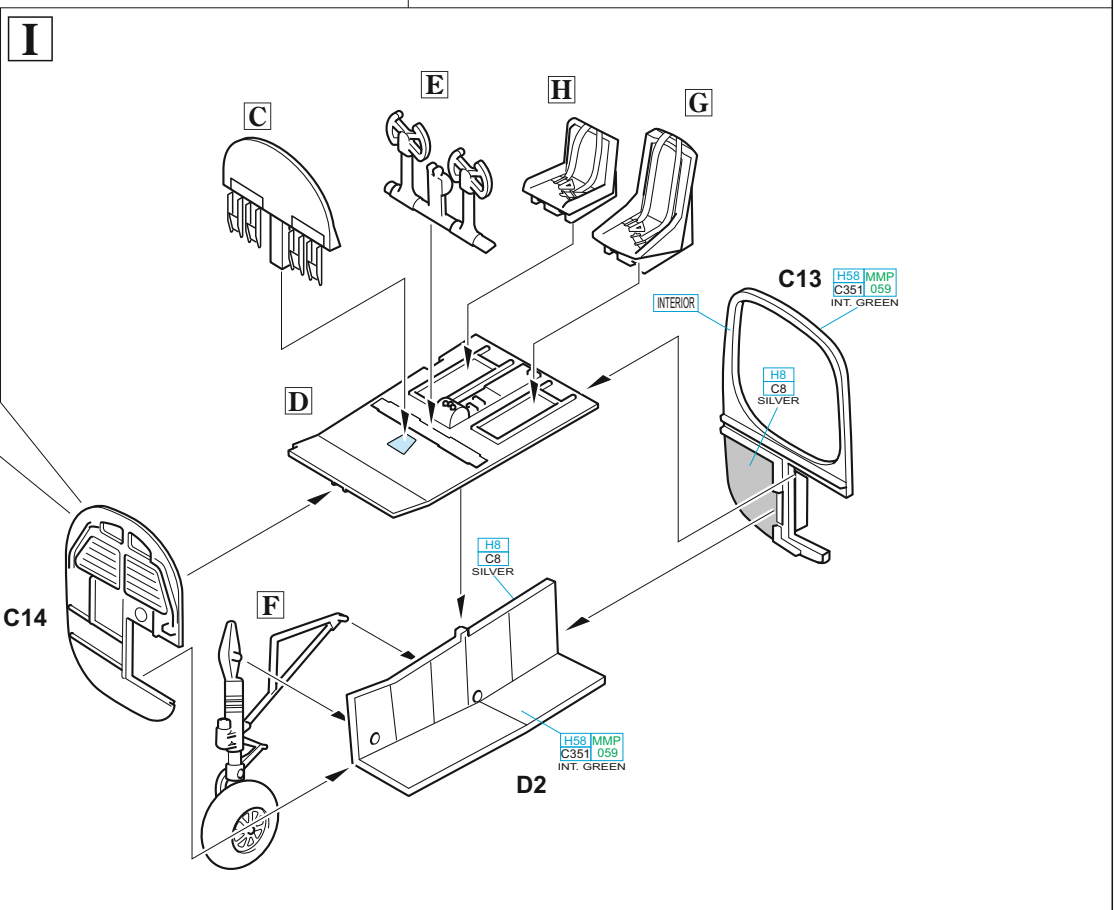
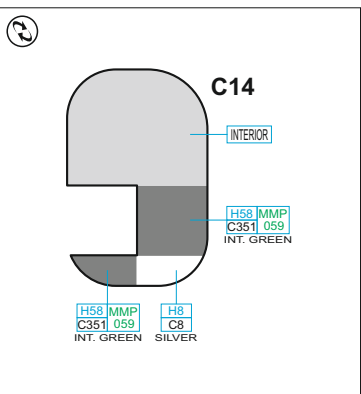
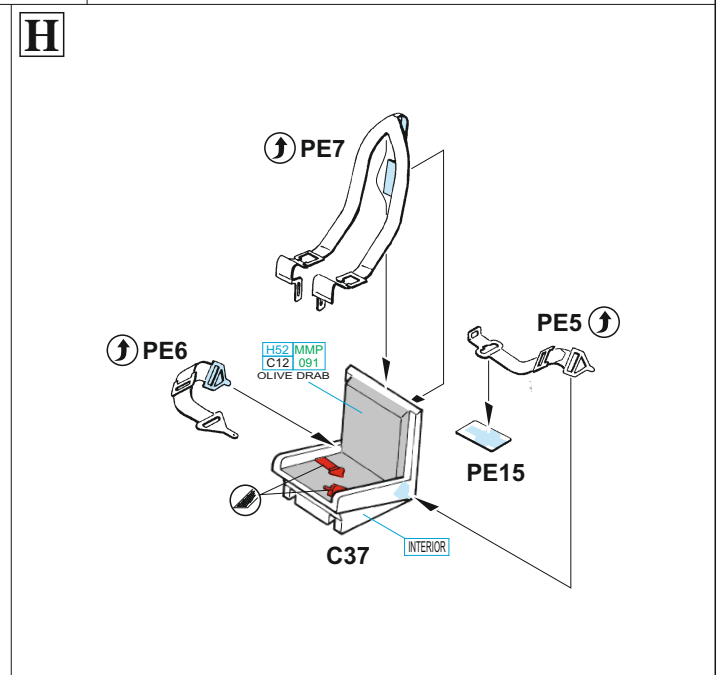
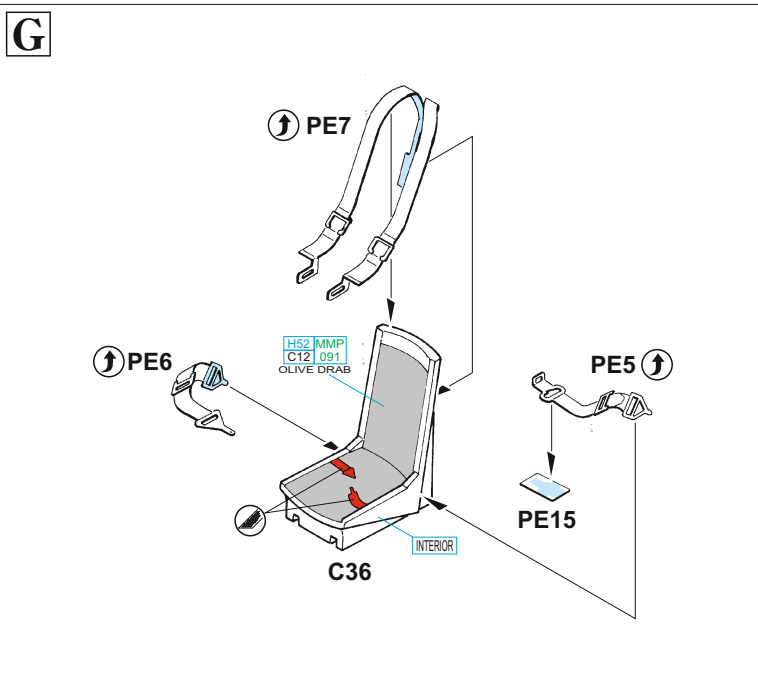
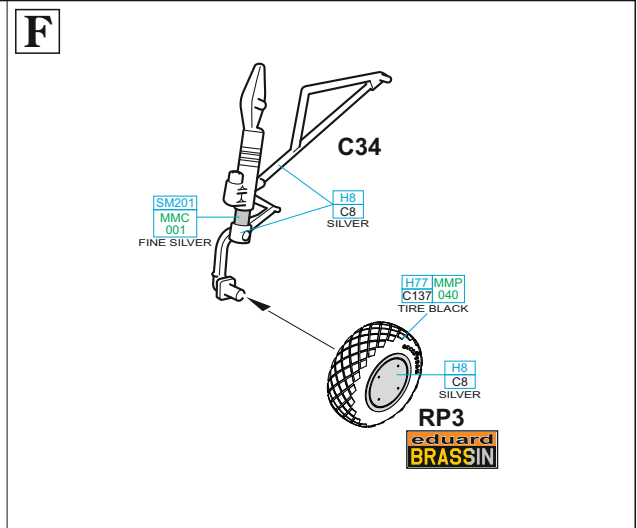
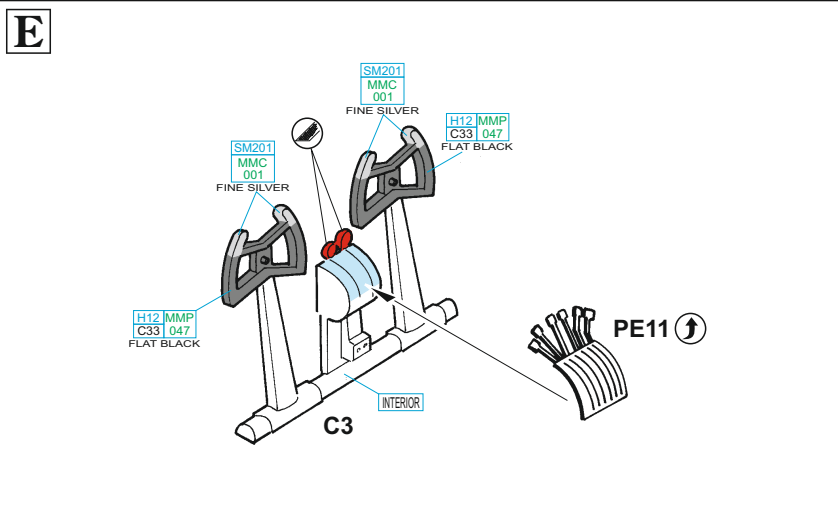

J

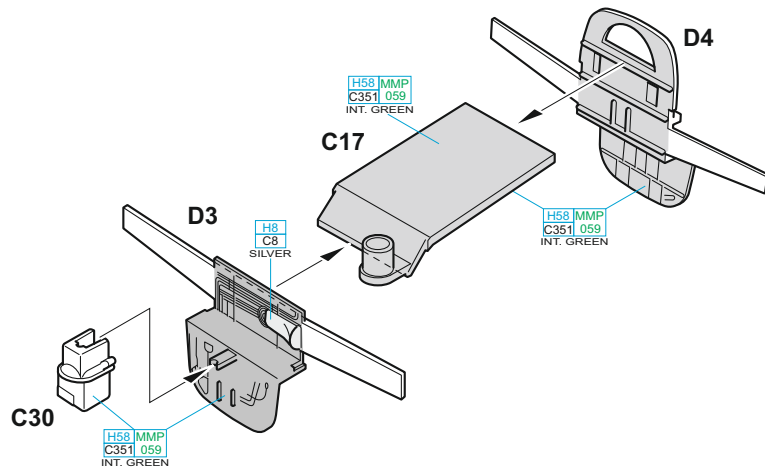

K

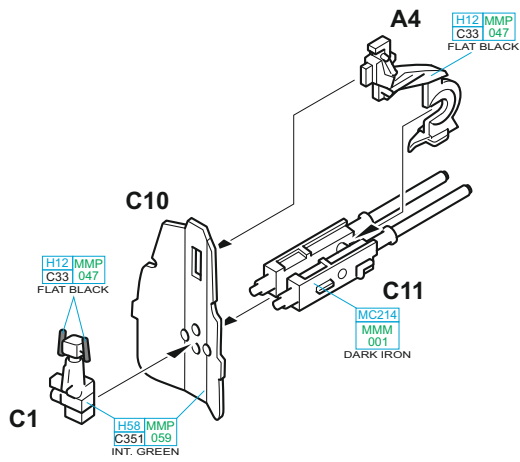

L 2 pcs.

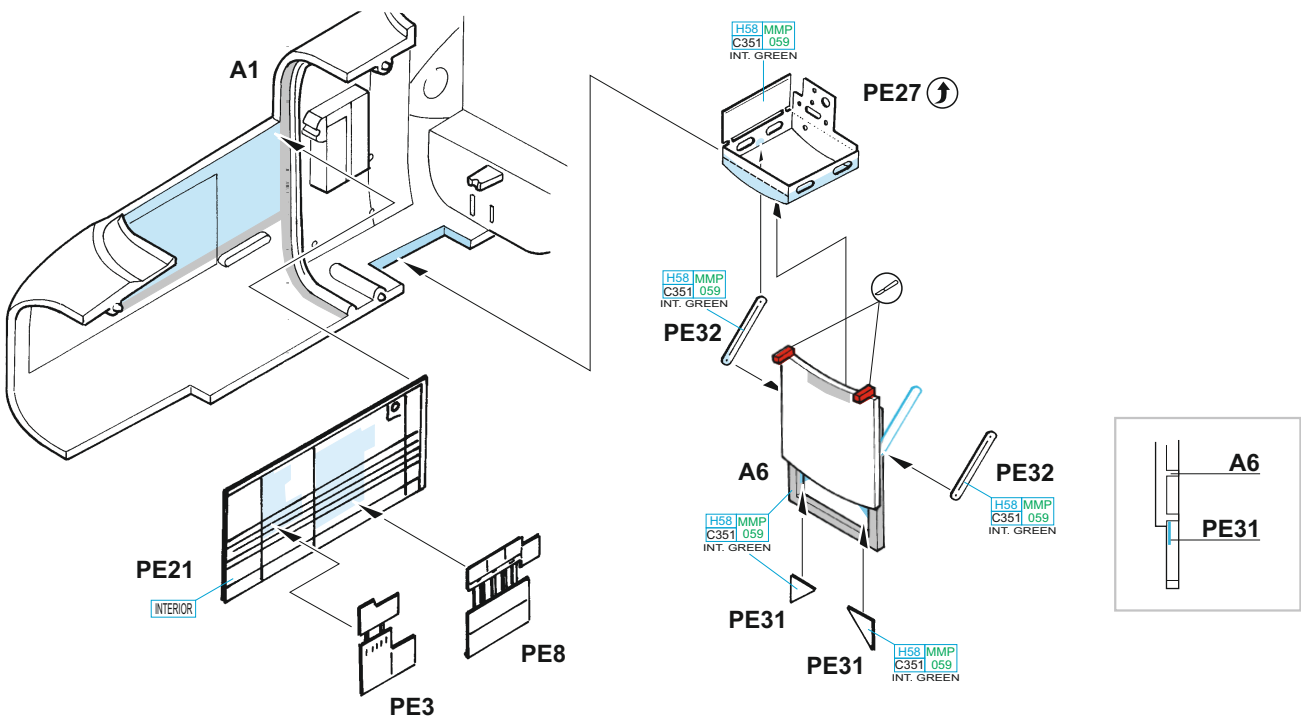
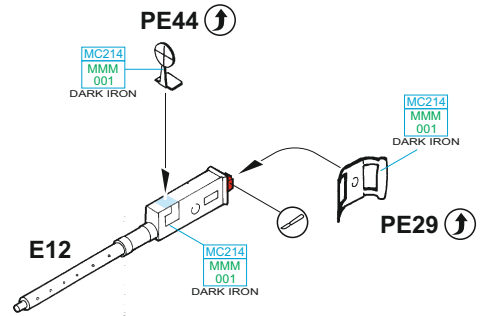

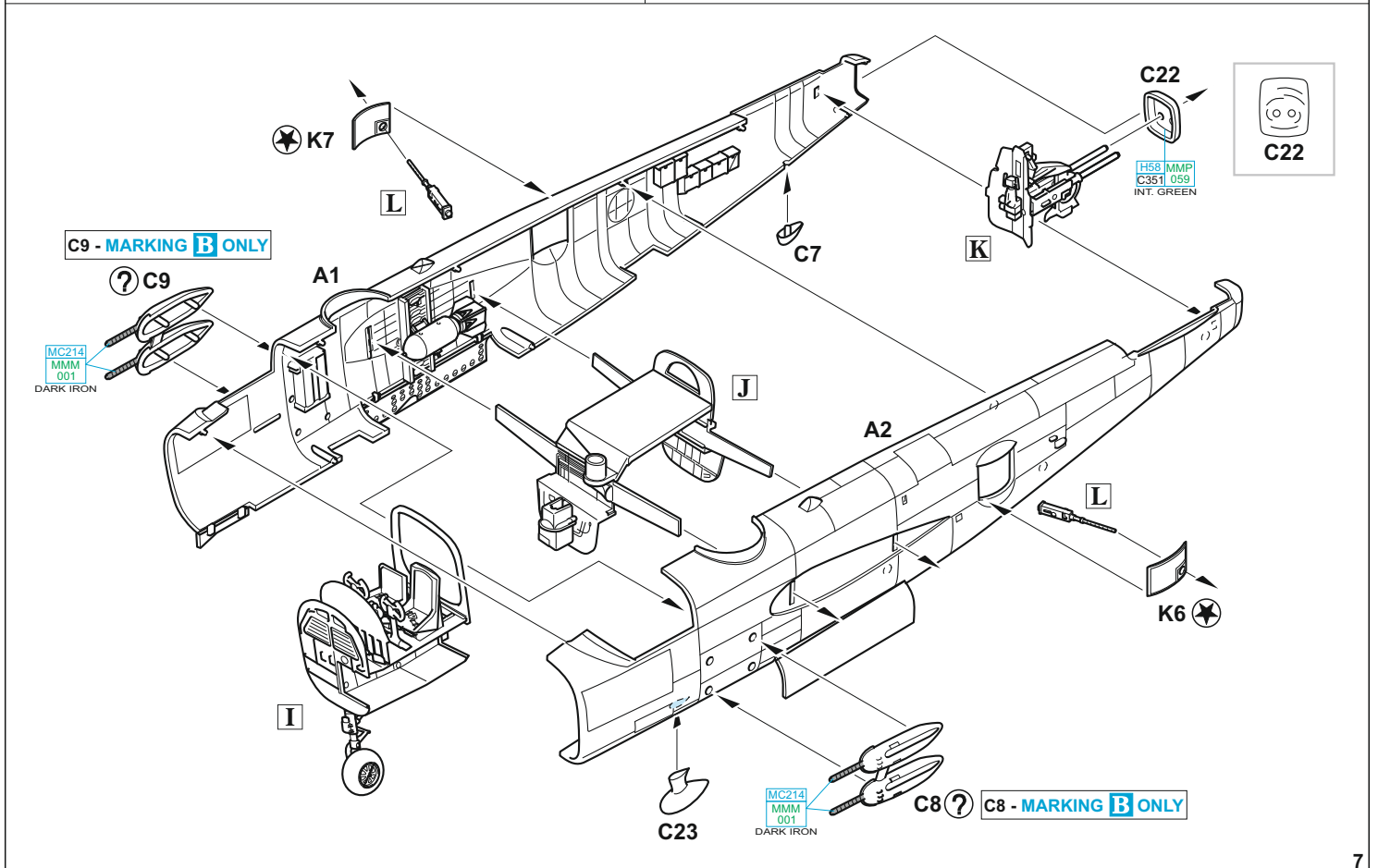
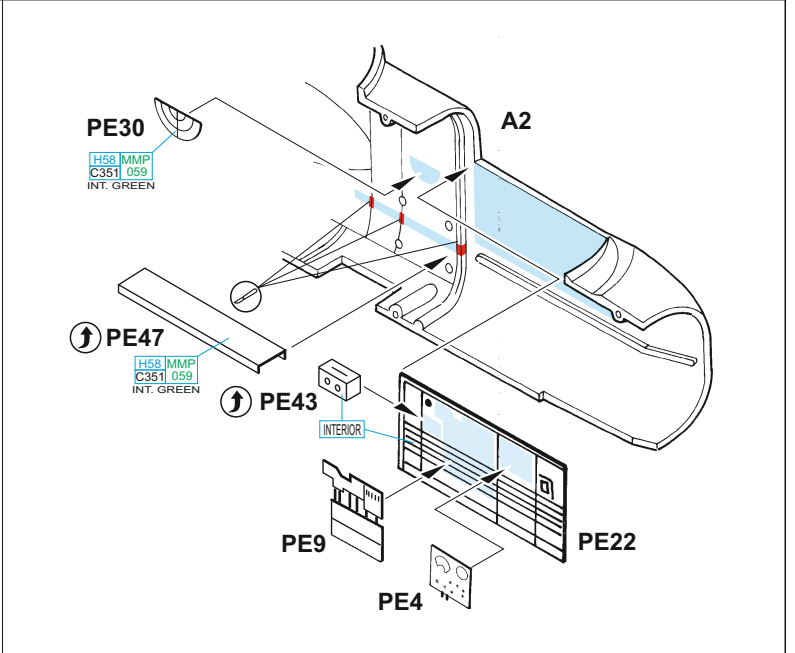
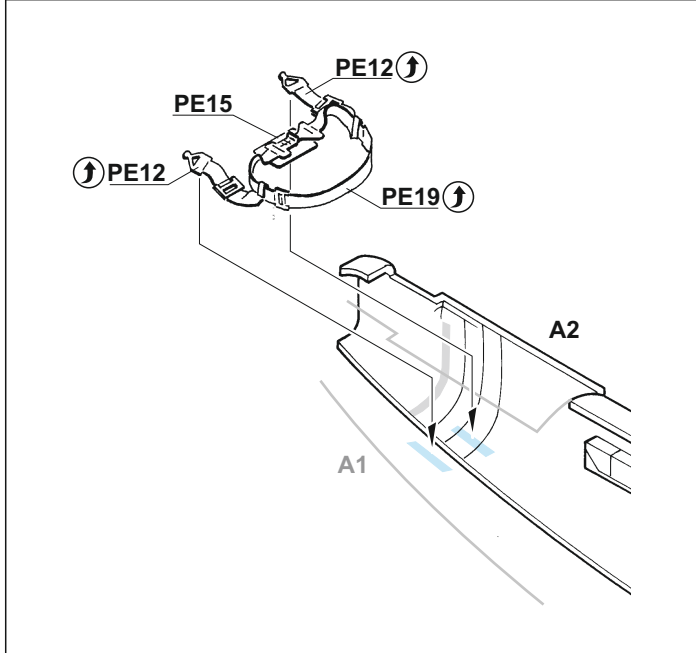
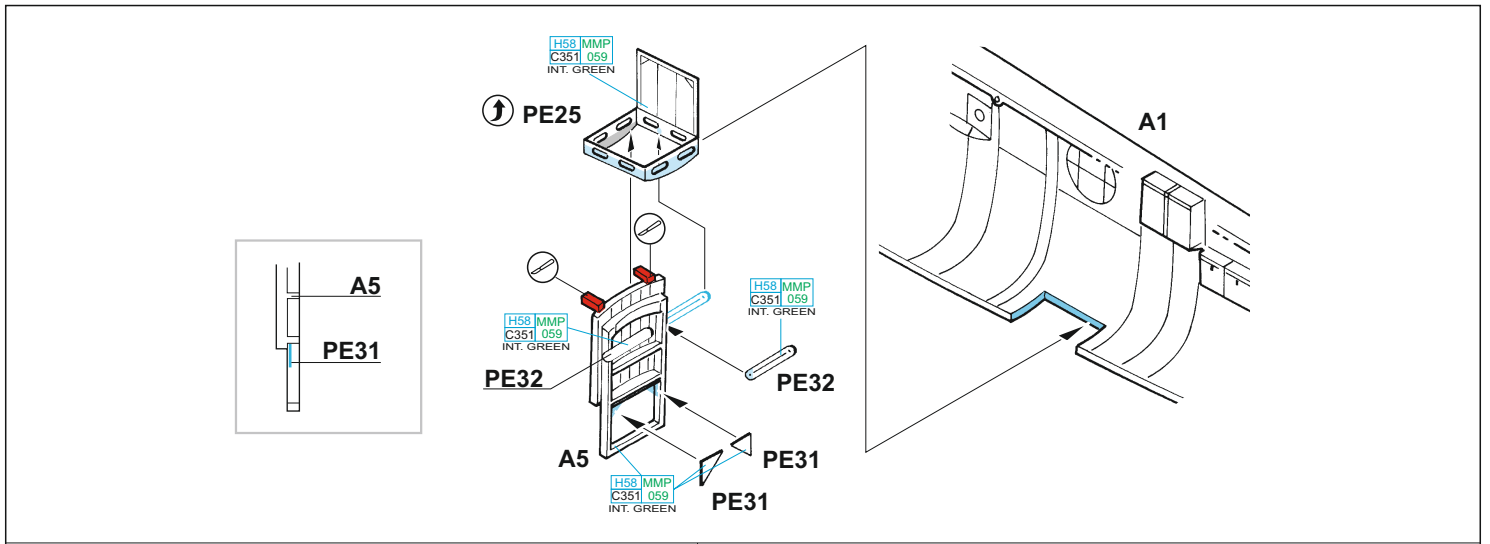

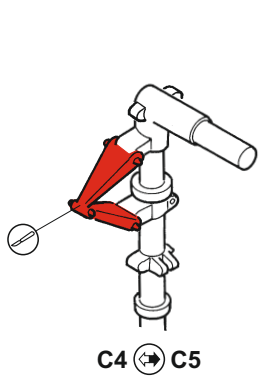

C4 → C5

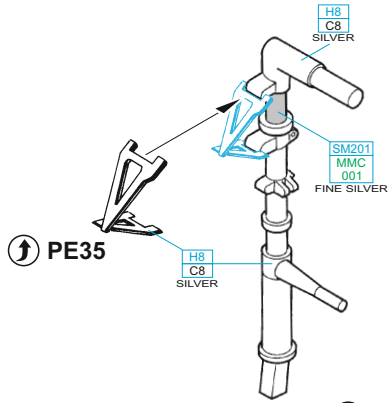

C4 starboard → C5 port side

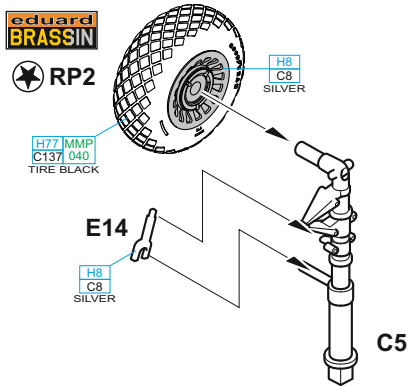

C5

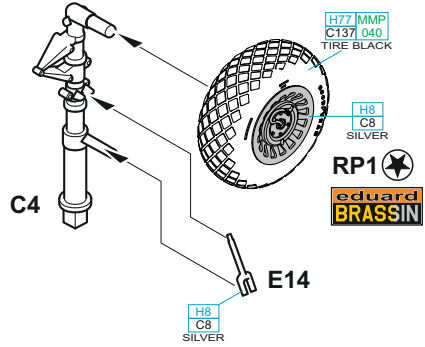

C4

M

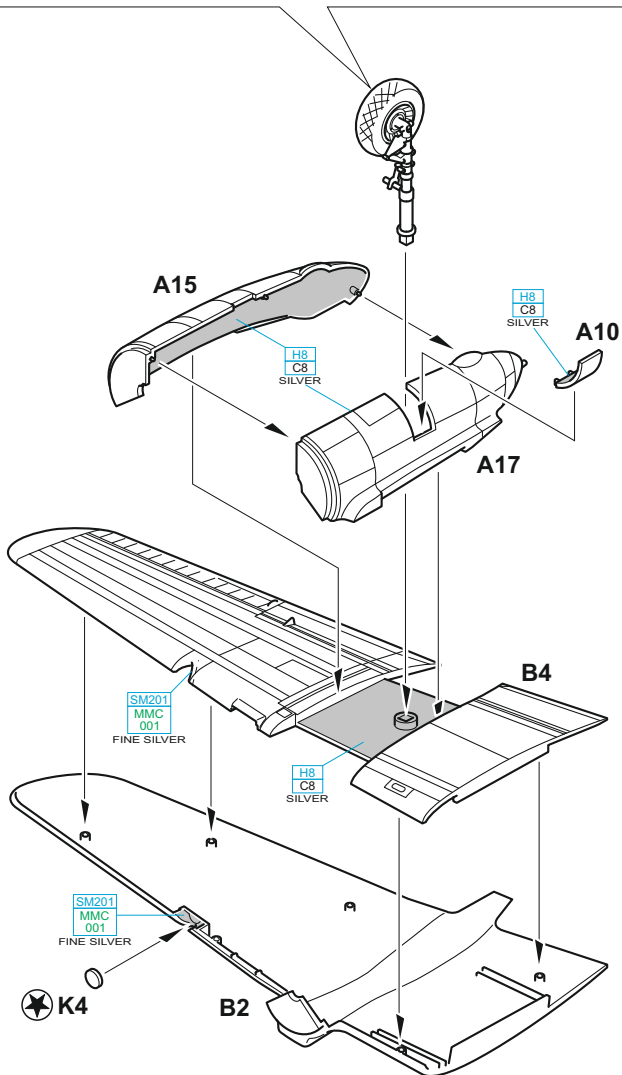

N

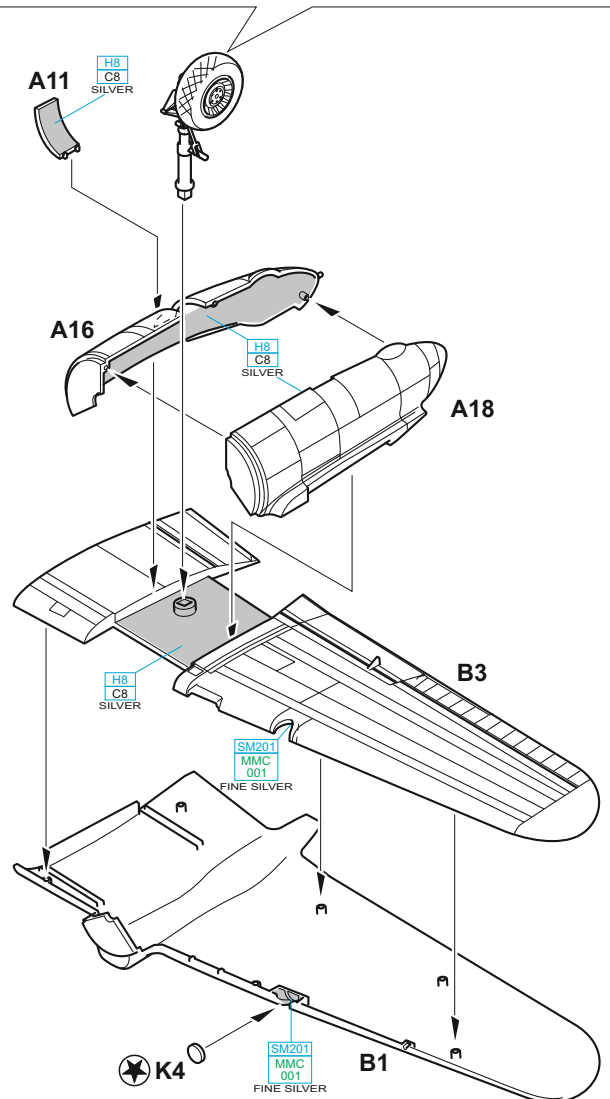

O 2 pcs.

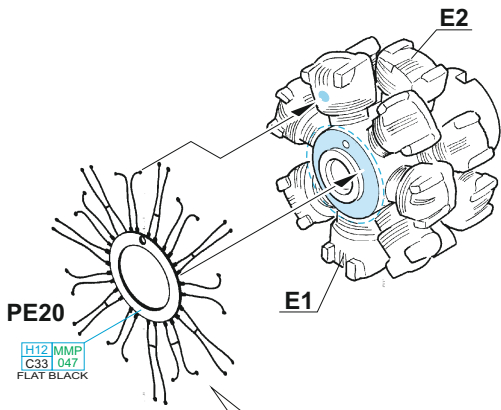

P 2 pcs.

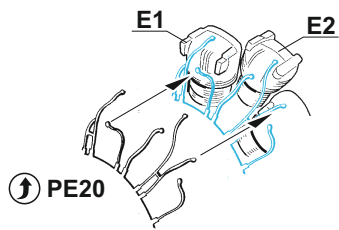
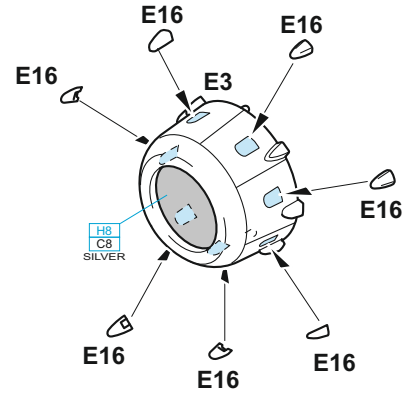

Q 2 pcs.

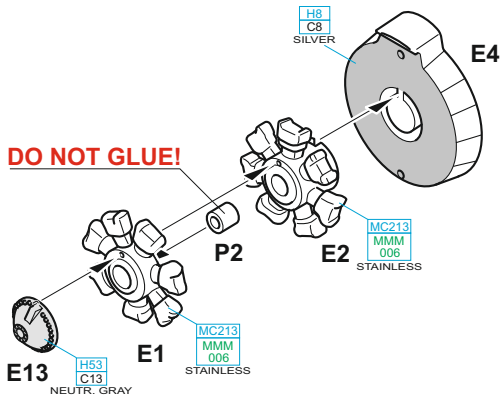
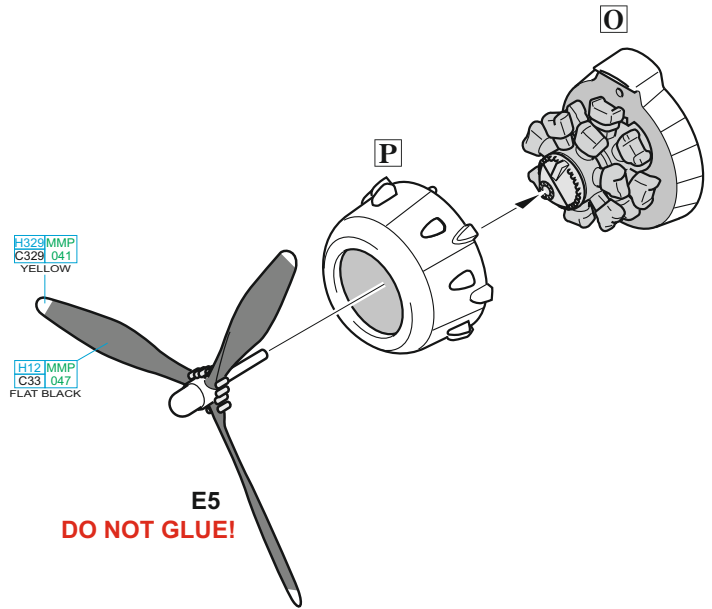

R

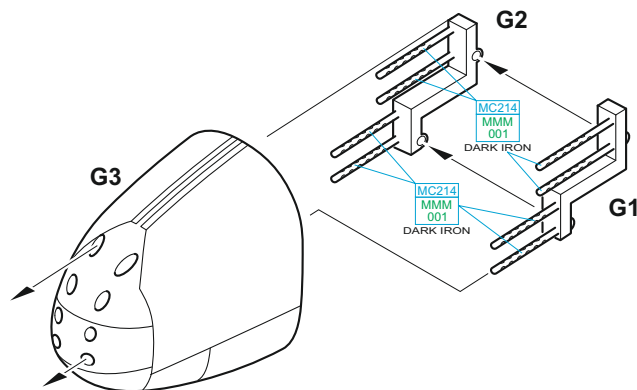

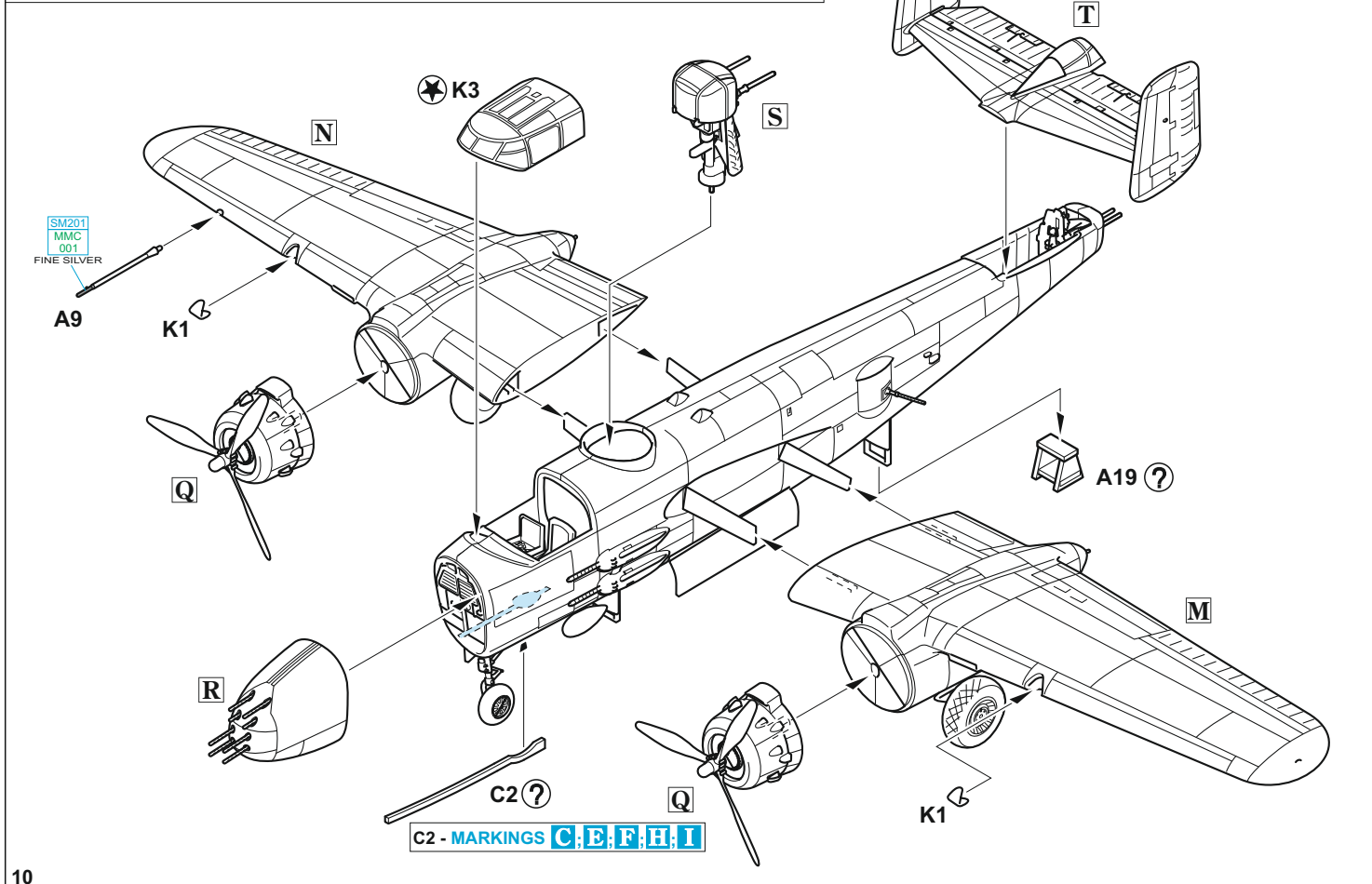
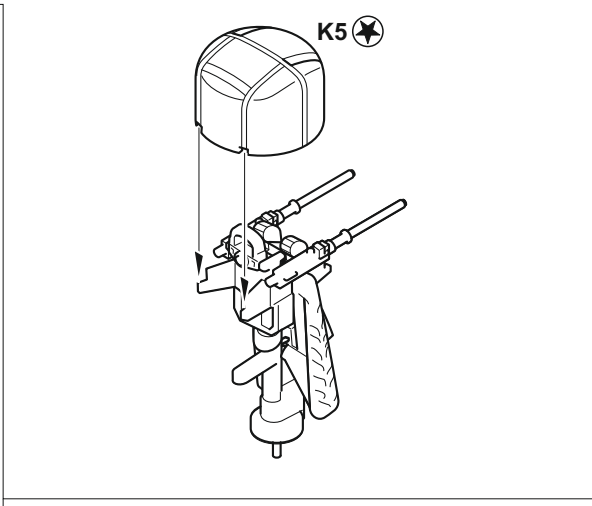
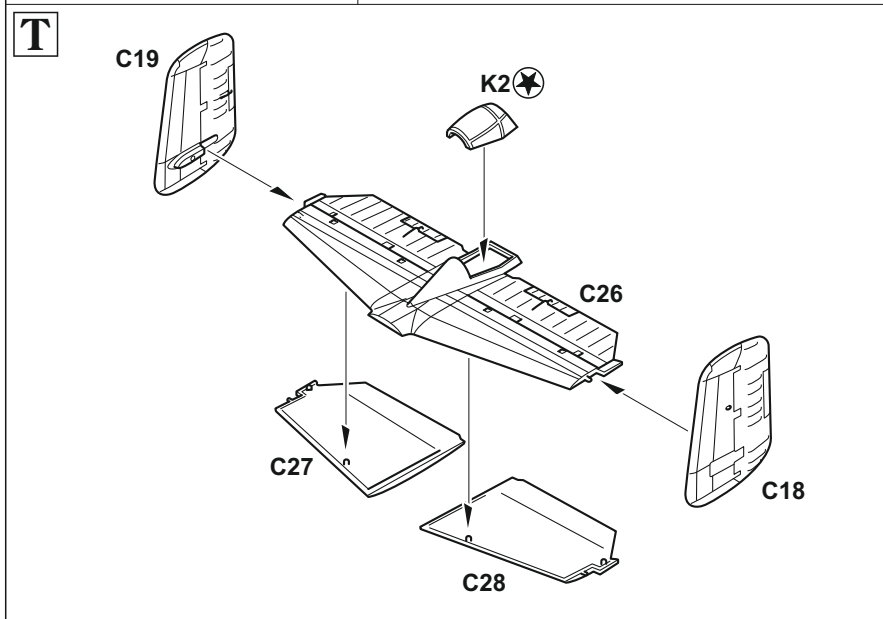
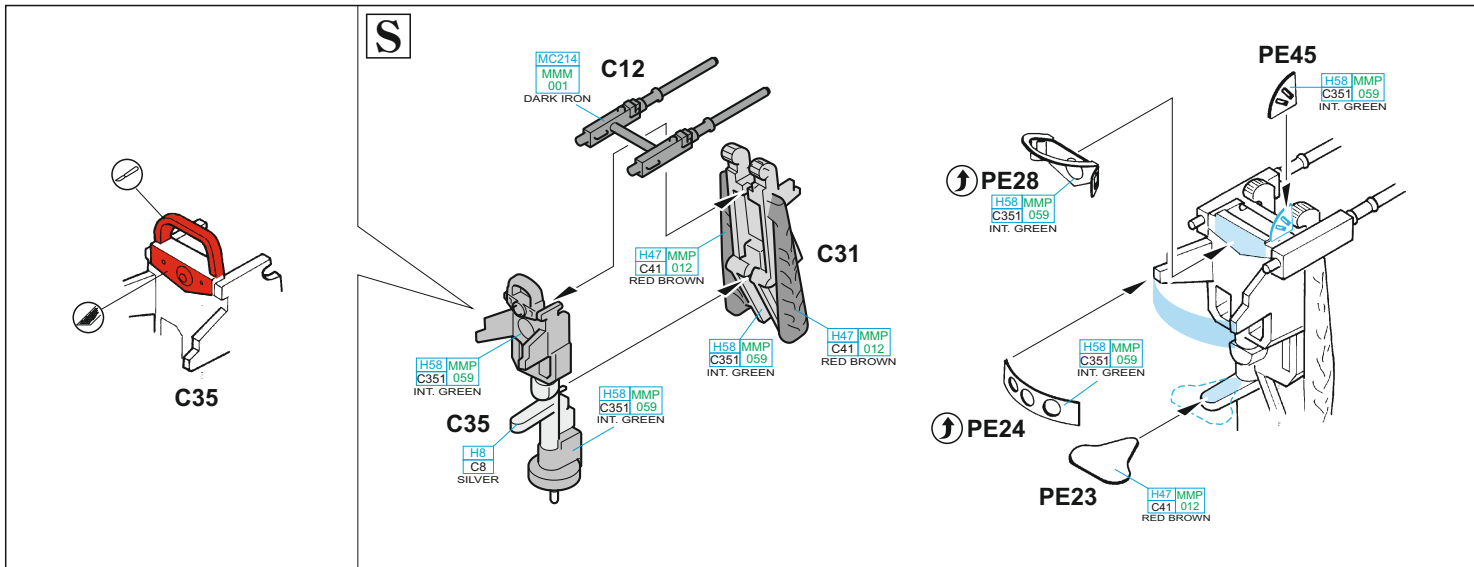

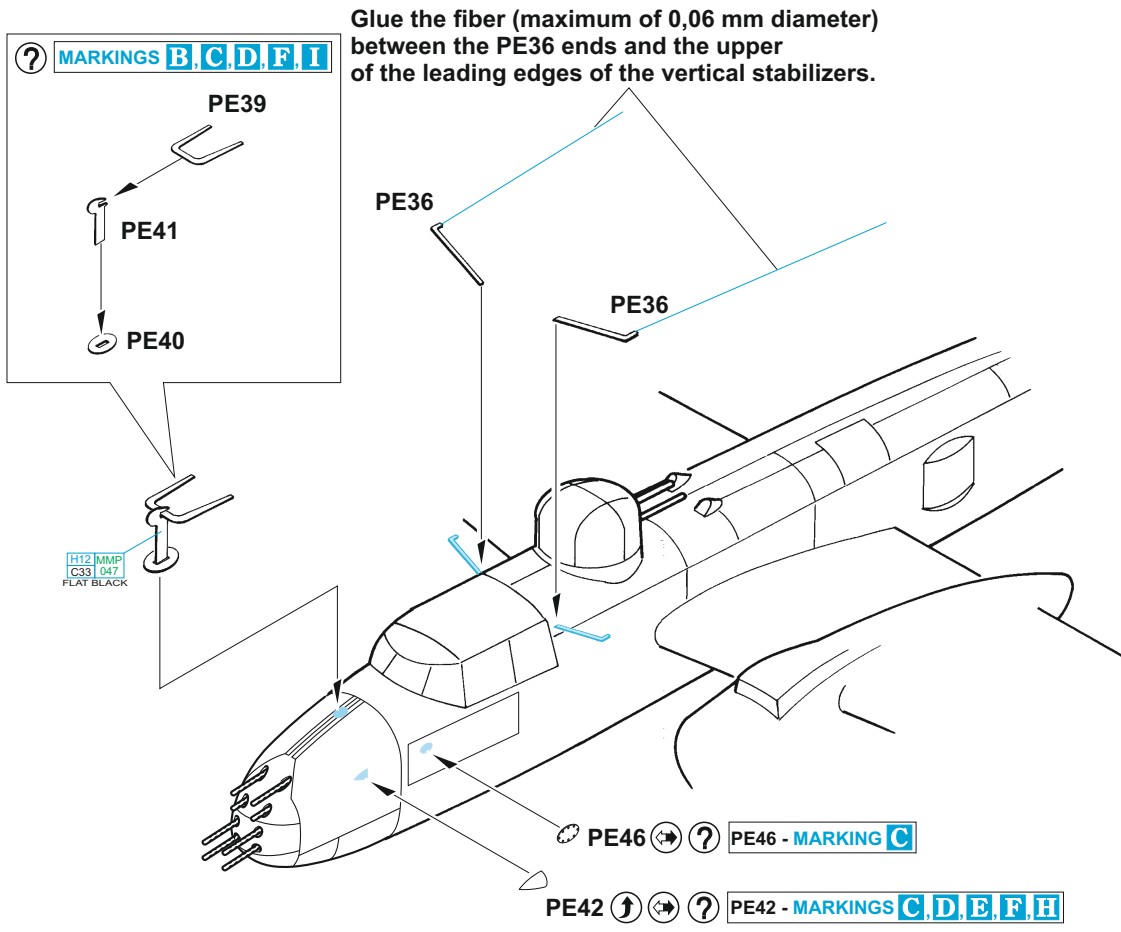
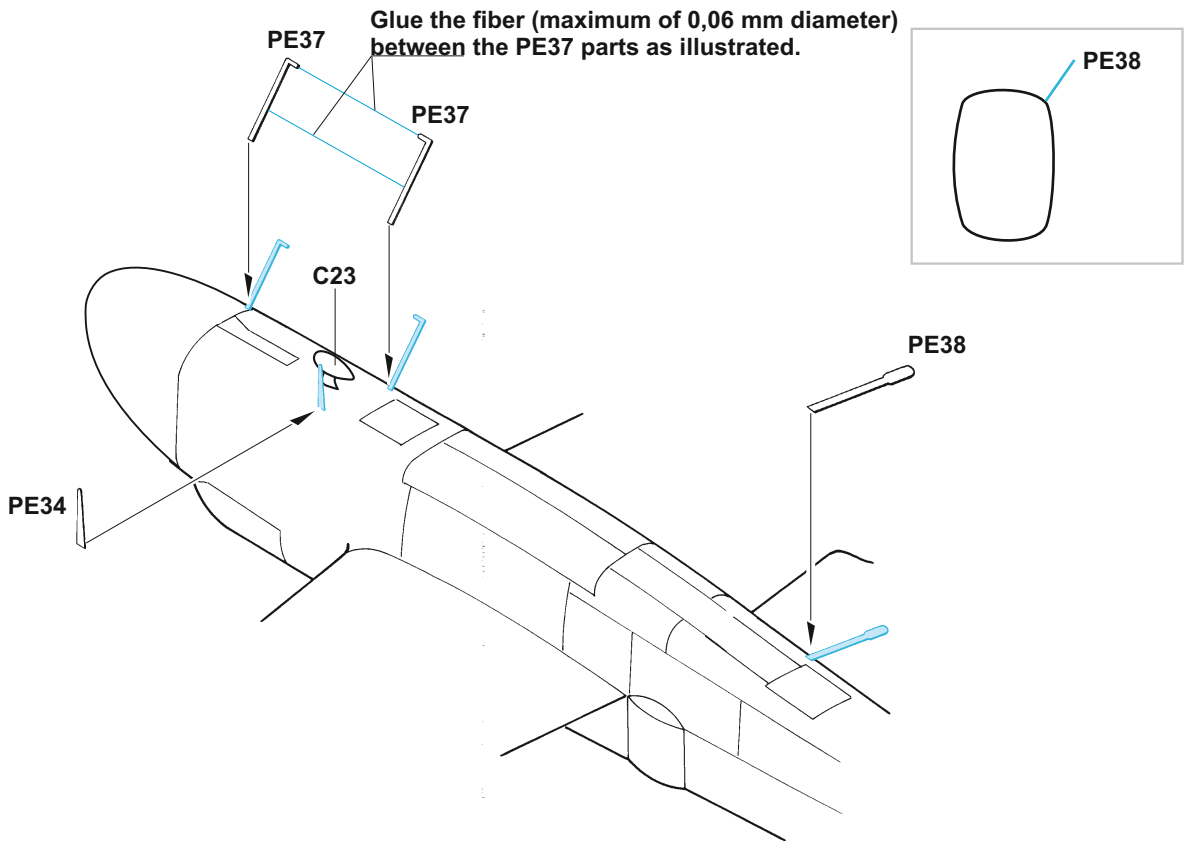

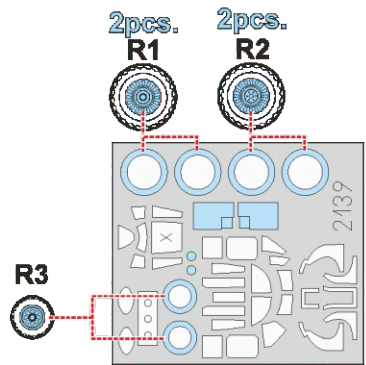
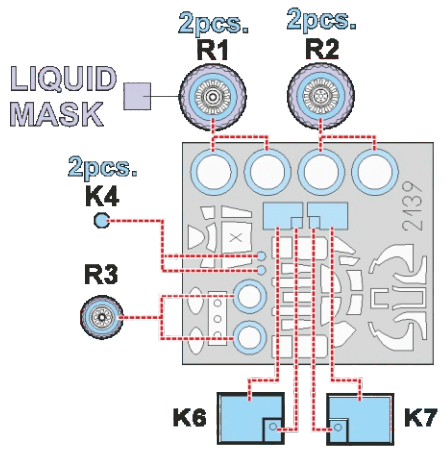
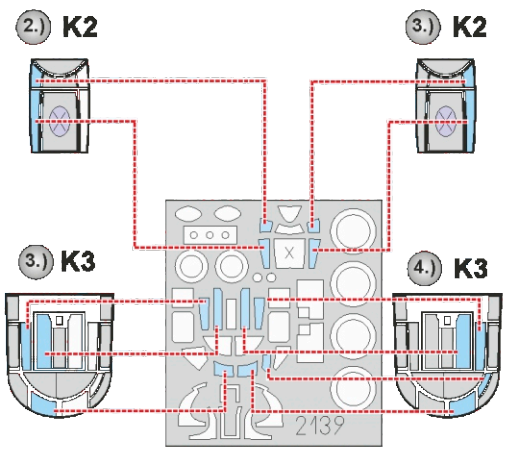
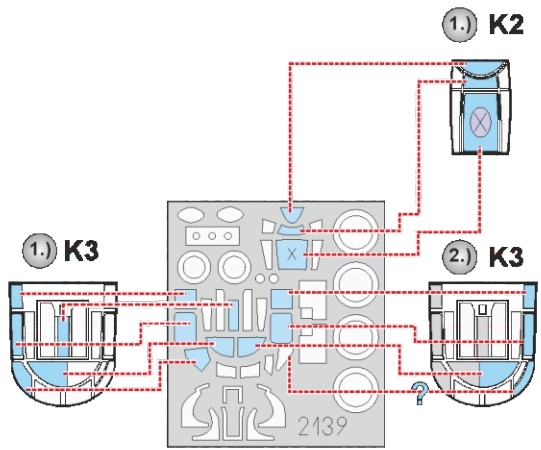
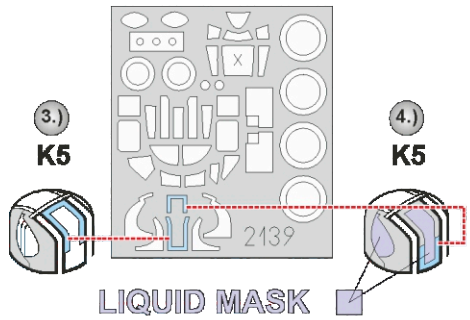
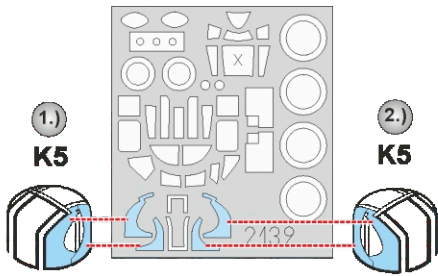
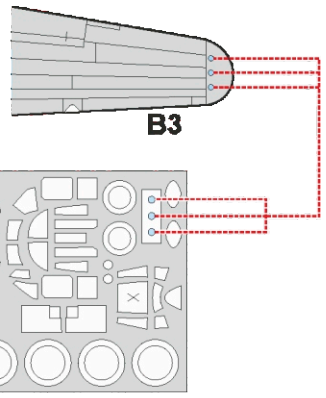
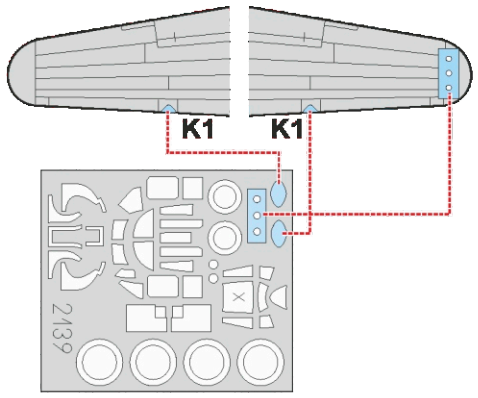

- 1.) INTERIOR COLOR
- 2.) CAMOUFLAGE COLOR
- 3.) REMOVE MASK



A B-25J-6, 43-27957, Capt. Ervin J. Werhand, 823rd BS, 38th BG, 5th AF, Kadena, Okinawa, červenec 1945

B-25J-6, 43-27957, Capt. Ervin J. Werhand, 823rd BS, 38th BG, 5th AF, Kadena, Okinawa, Původně nesl letoun název Little Princess Deanna a byl přidělen Capt. Zane E. Corbinovi. Po něm jej převzal Capt. Ervin J. „Joe“ Wehrand a přejmenoval jej na Bugs Bunny, což je figurka, kterou proslavily především role v kreslených seriálech Looney Tunes a Merrie Melodies. Název 823rd BS zněl „Terrible Tigers“ přídě jejich letounů zdobil stylizovaný tygr s vyceněnými zuby. Tato jednotka byla společně s 822nd BS aktivována v Austrálii v dubnu 1943 jako náhrada za dvě squadrony, které byly vyřazeny ze sestavy 38th BG „Sun Setters“. Nicméně 823rd Squadron dosáhla plného stavu až na konci června toho roku, kdy se přesunula do Port Moresby na Nové Guineji. V srpnu se již jednotka zapojila do útočných akcí proti Japoncům na Cape Gloucesteru v Nové Británii. Za tuto činnost obdržela Distinguished Unit Citation (DUC) poprvé, podruhé pak v červnu 1944 za útoky na japonská letiště, přístavy a lodě na Nové Guineji. Od října 1944 působili „hrozní tygři“ ze souostroví Moluky ve východní Indonésii, odkud útočili na cíle na Filipínách při podpoře operace na Leyte. Dne 10. listopadu pak piloti 823rd BS rozprášili velký nepřátelský konvoj, za což obdrželi třetí DUC. V únoru 1945 se jednotka přesunula na Okinawu, odkud útočila až do konce války na cíle v jižním Japonsku. Až do září 1946 pak byla součástí okupačních sil, poté byla deaktivována v rámci přechodu 38th BG na mírové stavy se dvěma squadronami.

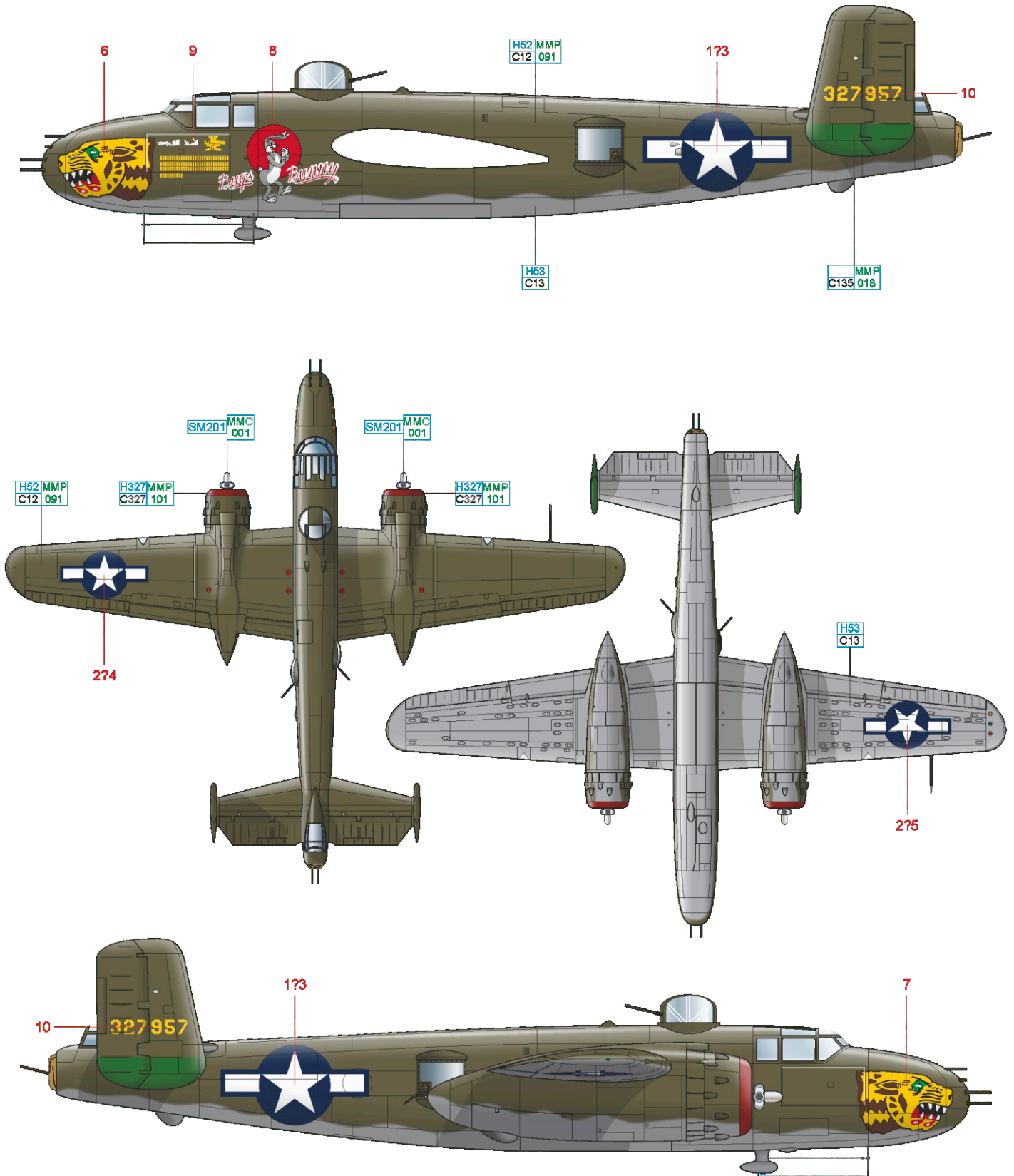

OLIVE DRAB	H52 MMP C12 091	NEUTRAL GRAY	H53 C13	RED	H327 MMP C327 101	GREEN	MMP C135 018	SUPER FINE SILVER	SM201 MMC 001
------------	-----------------	--------------	---------	-----	-------------------	-------	--------------	-------------------	---------------

eduard

B B-25J-27, 44-30866, 1/Lt. Thomas Evans, 82nd BS, 12th BG, 10th AF, Fenny, Indie, jaro 1945

Letoun pojmenovaný Sunday Punch byl zakoupen z prostředků sbírky, kterou provedli zaměstnanci továrny Oak Ridge (K-25) v Tennessee. Podnik byl součástí projektu Manhattan a když se každý ze zaměstnanců vzdal svých dvou nedělních výplat, vybralo se 250 000 dolarů. To bylo dost na nákup jednoho Mitchellu. Zástupci továrny pak 18. března 1945 letoun pokřtili lahví šampaňského na letišti McGhee Tysona v Knoxville jménem SUNDAY PUNCH. Jméno odkazovalo na nedělní „píchačky“ (hodiny vyznačující na zaměstnaneckou kartu čas příchodu a odchodu). Po odeslání do Indie byl letoun přidělen 82nd BS, kde personál domaloval k nápisu ještě kresbu spoře oděné dívky. A když se pilot 1/Lt. Thomas Evans dozvěděl o tom, že byl letoun zakoupen ze sbírky v jeho rodném státě, požádal o jeho přidělení. Do konce války s ním odlétal 14 ze svých 28 bojových misí. Jednou z nich byl 27. května útok na letiště Takli v Thajsku. Za špatných povětrnostních podmínek letouny zdolaly celkem 2580 km (1600 mil) dlouhý let a následný útok.

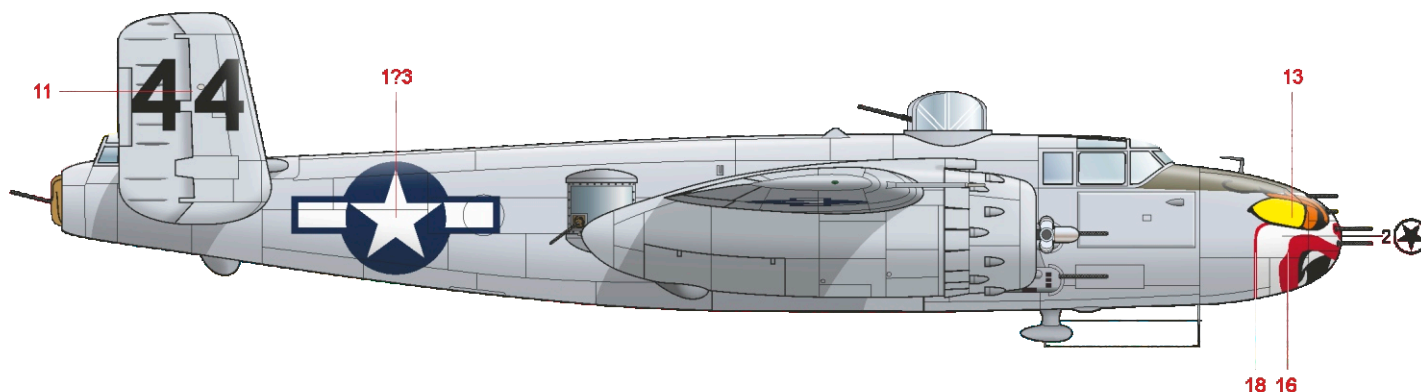
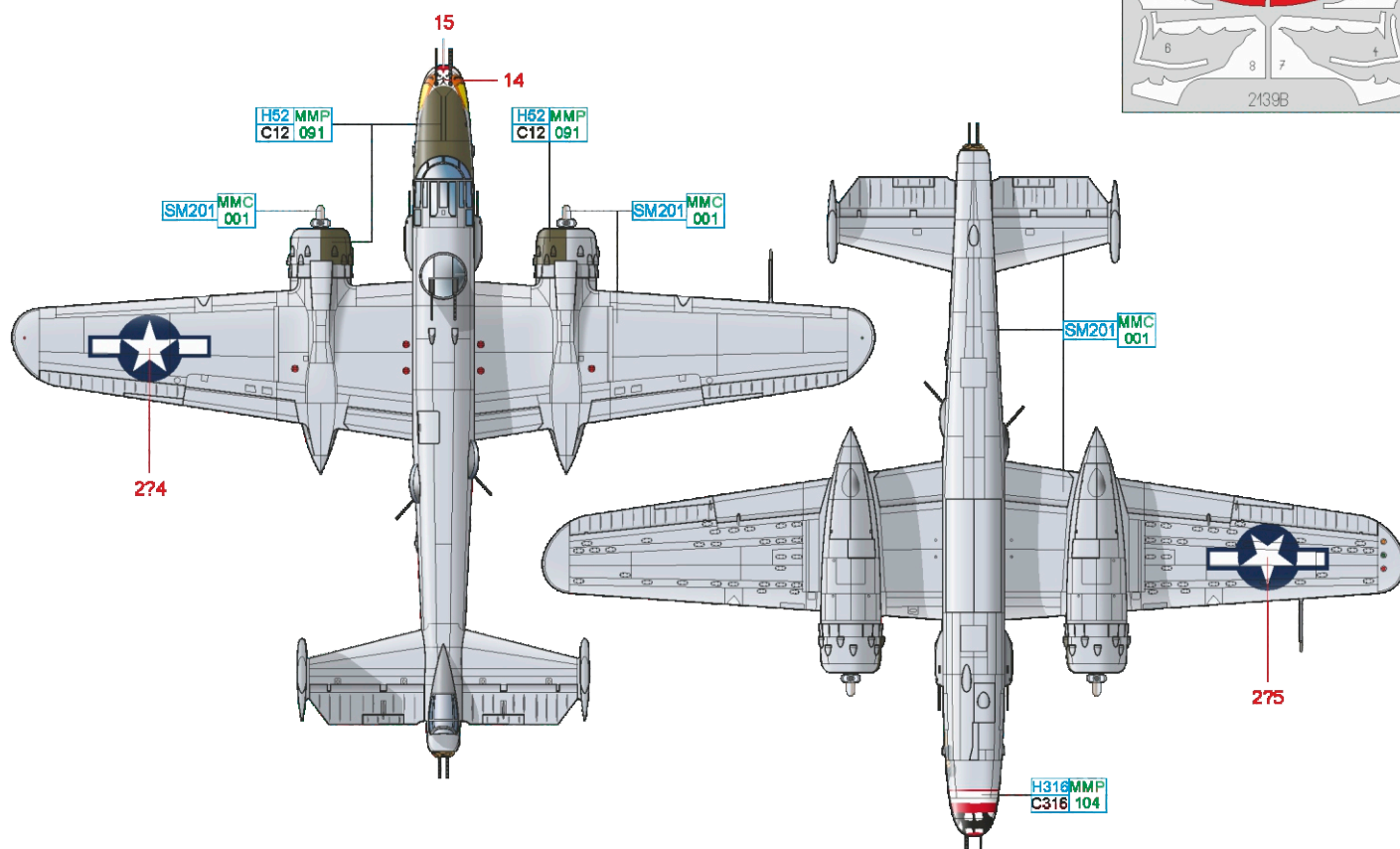
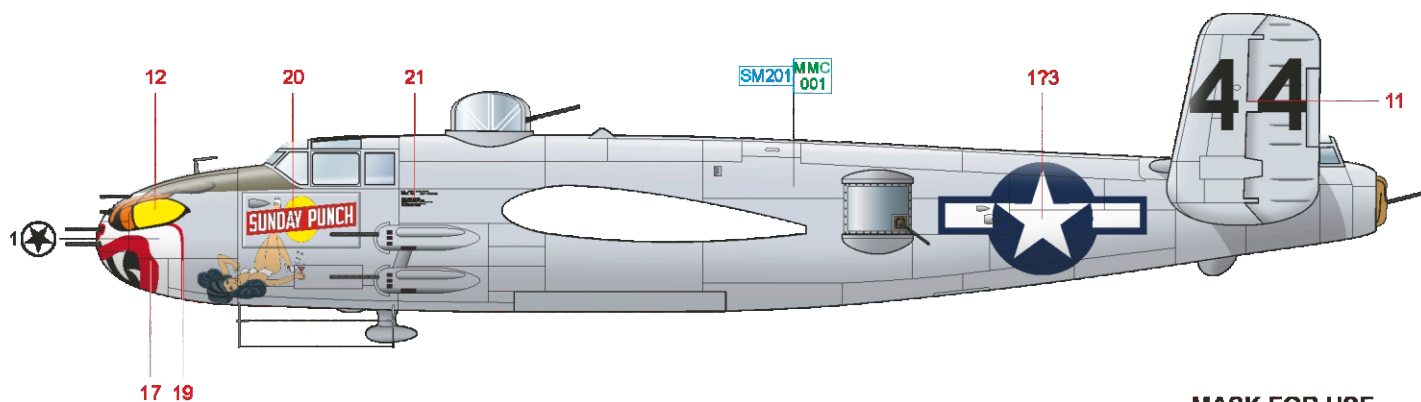

OLIVE DRAB H52 MMP C12 091 WHITE H316 MMP C316 104 SUPER FINE SILVER SM201 MMC 001

eduard

C B-25J-27, 44-30583, 1/Lt. Don McKenzie, 100th BS, 42nd BG, 13th AF, Puerto Princesa, Palawan, Filipíny, březen 1945

Jméno tohoto letounu ze sestavy 100th BS spadající do sestavy 42nd BG „Crusaders“ odkazuje na dojemný příběh jednoho z nejlepších univerzitních hráčů amerického fotbalu všech dob George „Gipper“ Gippa, který zemřel ve věku 25 let na streptokokovou faryngitidu a zápal plic. Na nemocničním lůžku řekl při návštěvě trenérovi Knutu Rocknemu: „Musím jít, Rocku. Je to v pořádku, nebojím se. Někdy, Rocku, až půjde všechno špatně, nebude se dařit a kluky budou srážet chyby, řekni jim, ať do toho dají všechno a tenhle jeden zápas ať vyhrají pro Gippera. Nevím, kde já budu, Rocku. Ale dozvím se to a budu šťastný.“ O legendárním trenérovi byl v roce 1940 natočen film, ve kterém je i tato scéna. Roli George Gippa ztvárnil Ronald Reagan, který o mnoho let později slogan „Win one for the Gipper“ používal během své prezidentské kampaně, neboť mu tato role zajistila stejnojmennou přezdívku. O letounu poctěný tímto sloganem se staral Crew Chief Sgt. William A. Bean.

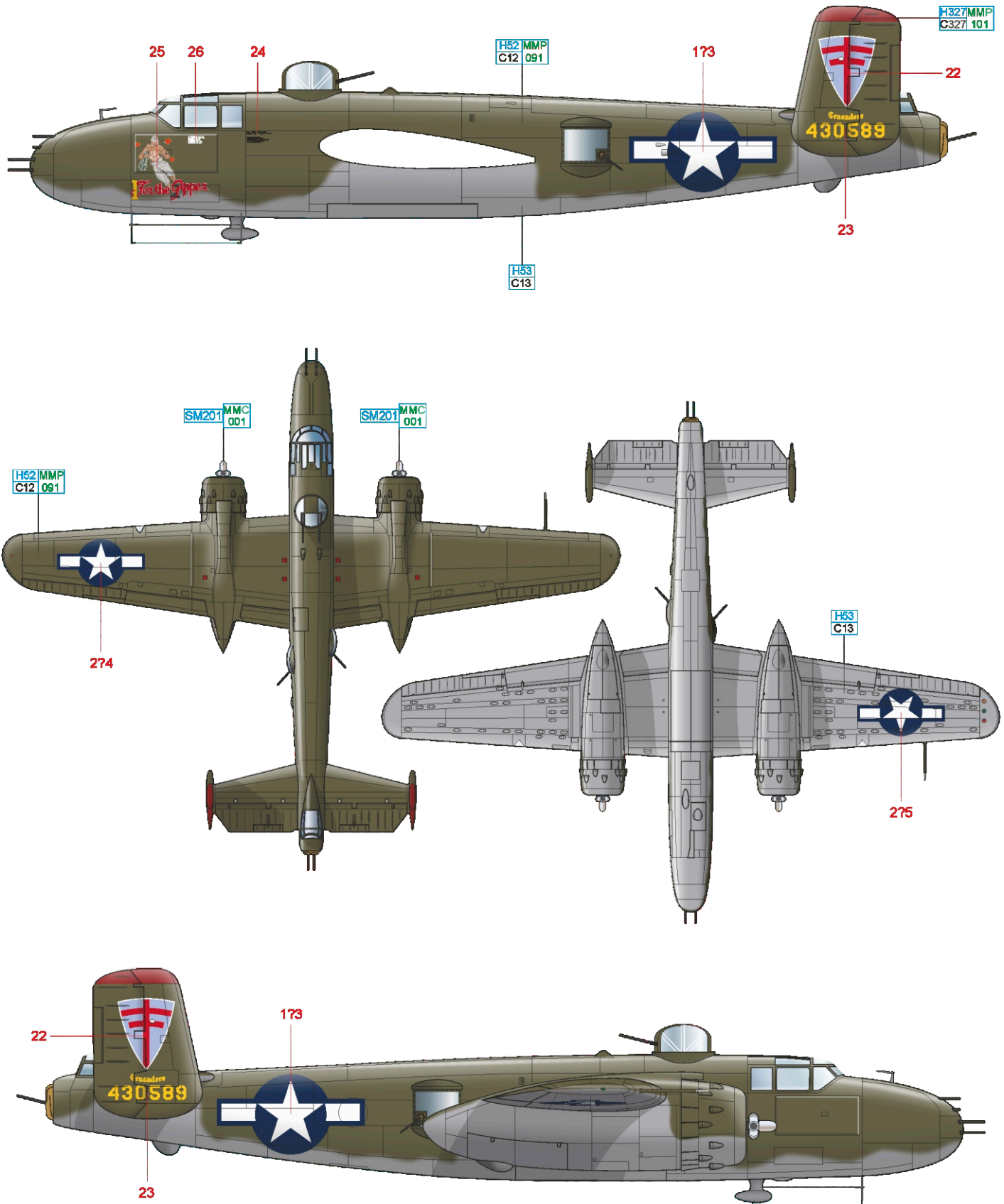

OLIVE DRAB H52 MMP C12 091 NEUTRAL GRAY H53 C13 RED H327 MMP C327 101 SUPER FINE SILVER SM201 MMC 001

D B-25J-20, 44-29590, Capt. Link Piazza, 17th RS, 71st RG, 5th AF, Lingayen, Filipíny, 1945

Letoun pojmenovaný My Buck náležel do stavu průzkumné 17th RS (Reconnaissance Squadron) s přezdívkou „Reckoneers“. Jednalo se o „těžkou“ squadronu průzkumníků ze sestavy 71st Reconnaissance Group, která byla aktivována 2. března 1942 a až do září téhož roku prováděla protiponorkové patroly na západním pobřeží USA. Od 2. dubna 1943 přezbrojovala na B-25 a poté se v lednu 1944 přesunula na Novou Guineu. I když se jednalo o průzkumnou squadronu, její piloti běžně prováděli také bombardovací a útočné mise na podporu pozemních jednotek. I během dálkových průzkumných letů byly Mitchelly plně vyzbrojeny a útočily na pozemní cíle, které „po cestě“ našly. Na Filipíny se jednotka přesunula v listopadu 1944 a létala odtud průzkumné mise nad Luzonem. Deaktivována byla 27. dubna 1946. Tento letoun působí na známých fotografiích navzdory četným symbolům misí jako nový, má také neobvykle tvarované rozhraní mezi olivovou barvou na horních a šedou na spodních plochách. Je tedy možné, že dostal u jednotky z nějakého důvodu nový nátěr.

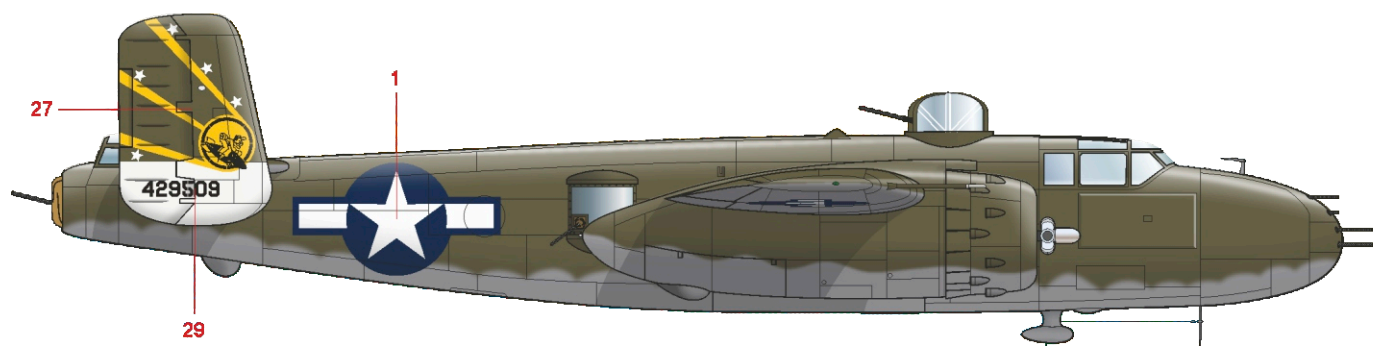
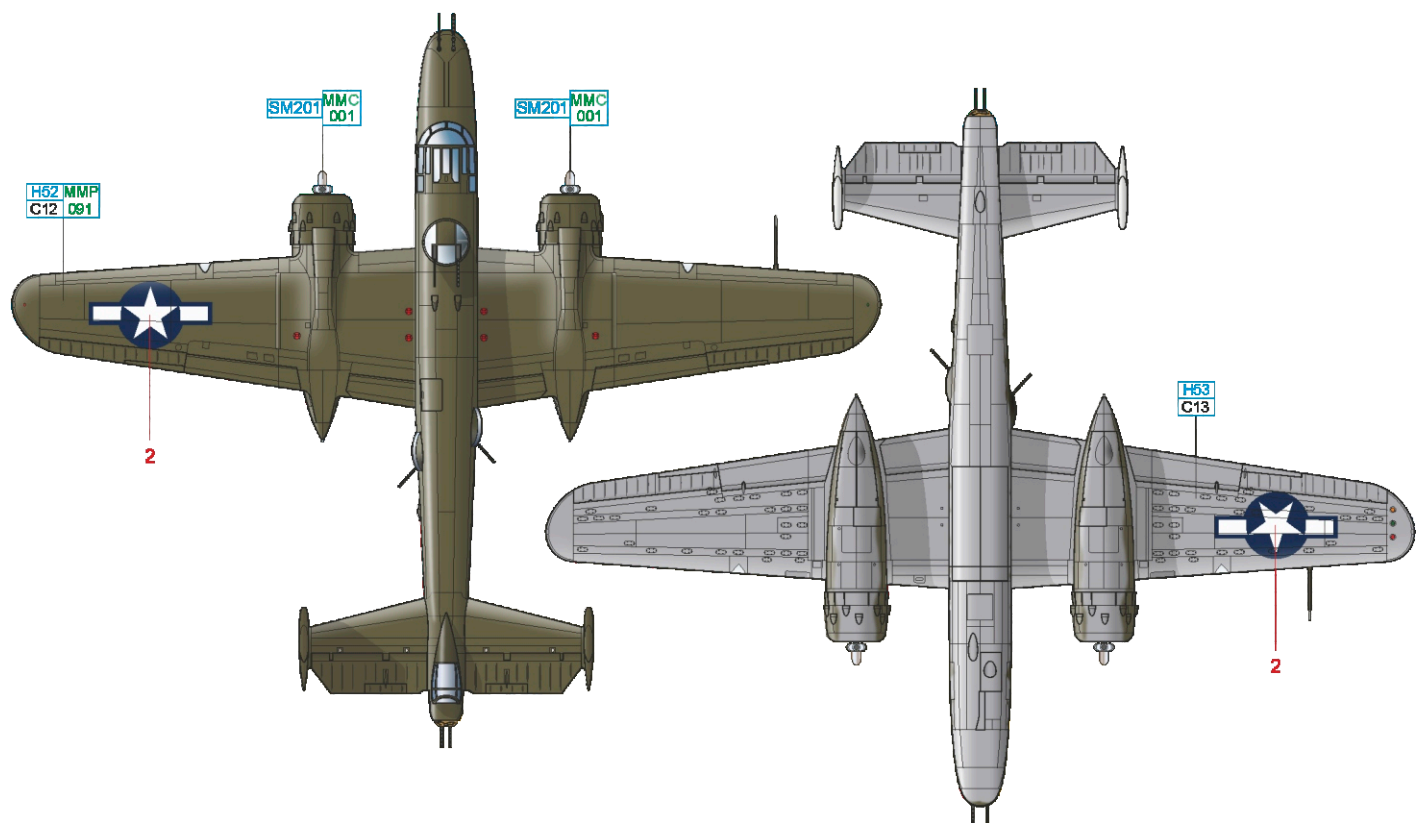
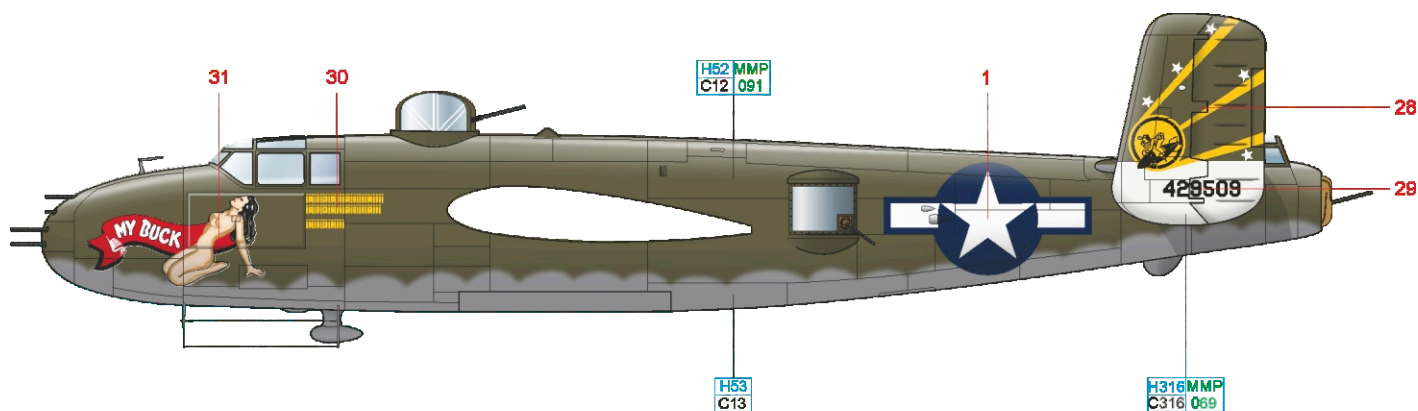

OLIVE DRAB H62 MMP C12 091 NEUTRAL GRAY H53 C13 WHITE H316 MMP C316 069 SUPER FINE SILVER SM201 MMC 001

E B-25J-22, 44-29577, 1/Lt. Albert J. Beiga, 498th BS, 345th BG, 5th AF, Luzon, Filipíny, květen 1945

Kresby spoře oděných dívek malíře Alberta Vargase se staly ozdobou nespočtu amerických letounů, a to nejen za druhé světové války. Obzvláště povedená kresba lednové dívky z kalendáře roku 1944 se dostala na několik letounů, kresba na B-25J, pojmenovaného Lady Lil patří určitě k nejzdařilejším. Název Lady Lil samozřejmě odkazoval na přítelkyni pilota Alberta Beigy, který měl tento Mitchell přidělen. Letoun nesl původně standardní kamuflážní schéma, poté byl odbarven na kov, zachován zůstal pouze pruh kolem hlavy indiána na levé směrovce, která poté dostala vyměněné kormidlo z jiného stroje. To bylo také v olivové barvě. Na přídi a za kabinou byly po určitou dobu patrné zbytky olivové barvy. Zachována zůstala samozřejmě zeleno-žlutá stylizovaná hlava sokola na přídi, symbol 498th BS nesoucí název Falcons. Tato jednotka patřila do sestavy 345th Bombardment Group, slavných Air Apaches.

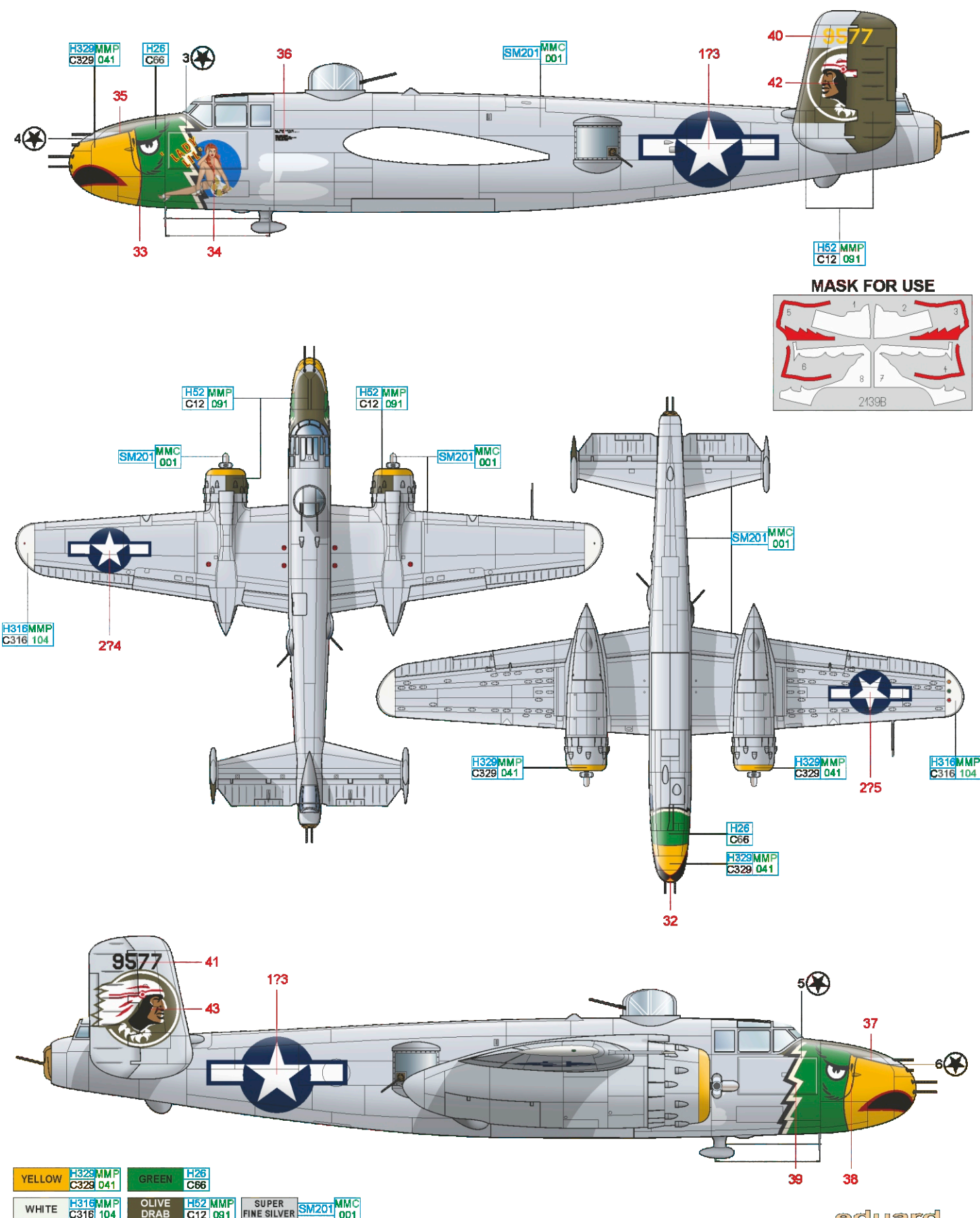

YELLOW	H329 MMP C329 041	GREEN	H26 C66
WHITE	H316 MMP C316 104	OLIVE DRAB	H52 MMP C12 091
		SUPER FINE SILVER	SM201 MMC 001

Nejvýznamnější misí Mitchellu pojmenovaného Betty's Dream, byl doprovod dvou bílých bombardérů Betty, na jejichž palubě cestovali 21. srpna 1945 japonští míroví vyslanci na le Shimu po předchozí kapitulaci v Manile. Letoun měl přidělen 1/Lt. Charles „Pop“ Rice, Jr., který se později stal operačním důstojníkem jednotky. Mitchell Betty's Dream působil u 449th BS jen krátce, byl jí přidělen v červnu 1945, nenesl tedy příliš výrazné známky opotřebení. Typická kresba netopyra odkazovala na název jednotky Bats Outa' Hell (netopyři z pekla).

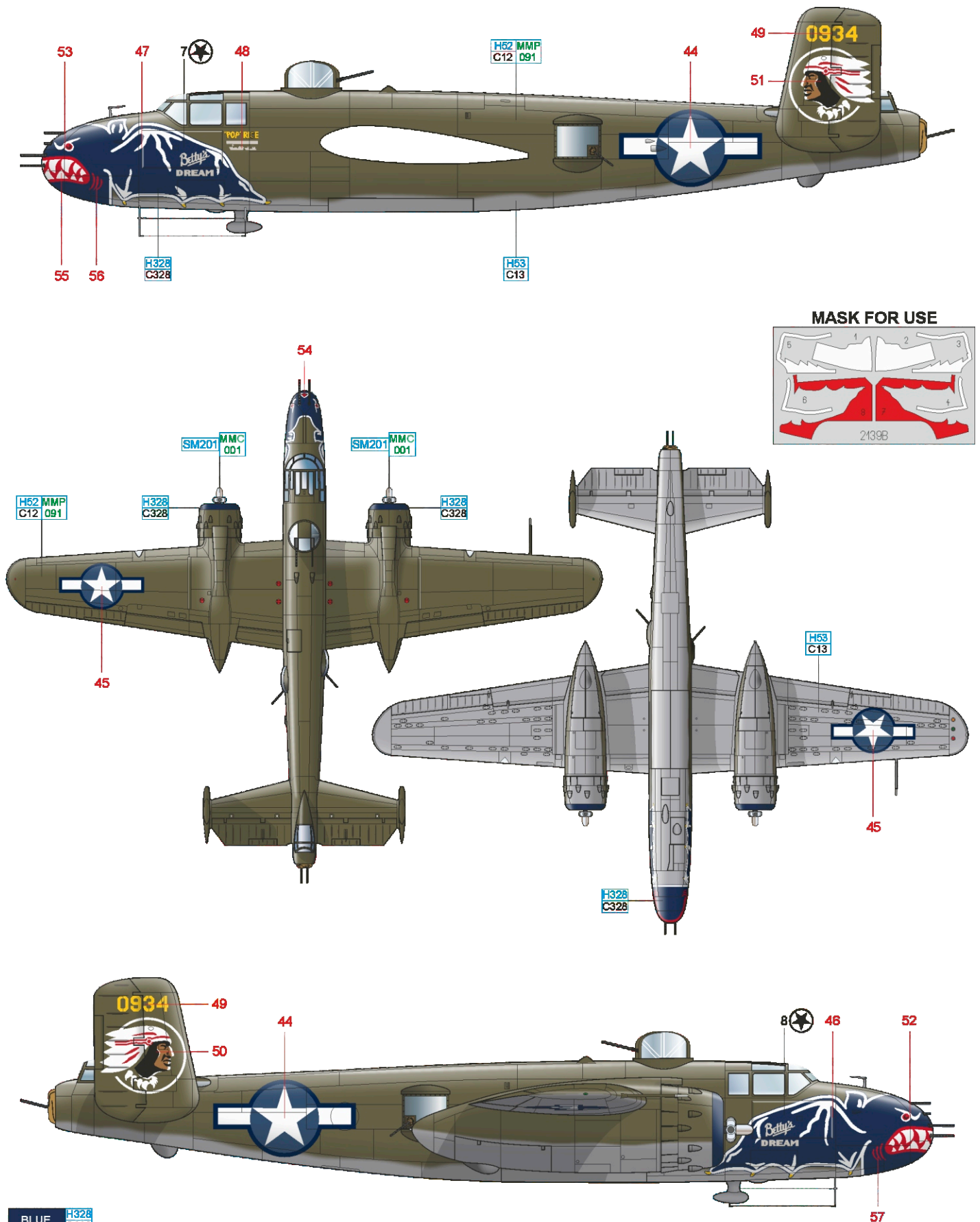

BLUE H328
C328

OLIVE DRAB H52 MMP
C12 D91 NEUTRAL GRAY H53 SUPER FINE SILVER SM201 MMC
D01

Black Panthers byl název 822nd BG a tento název symbolizovala hlava černého pantera vyvedená na obou stranách letounů této jednotky. Stroj 289 (poslední trojčíslí výrobního čísla stroje) nebyl výjimkou. Ve stejný den, kdy provedl Paul Tibbets bombardování Hirošimy, pilotoval tento Mitchell Lt. Ramonis Markwart při útoku na Kagošimu na ostrově Kjúšú. Po svržení napalovaných bomb tehdy ostřelovaly osádky Mitchellů zbylé pozemní cíle, načež byly omylem napadeny trojicí A-26. Naštěstí jejich piloti svůj omyl včas rozpoznali.

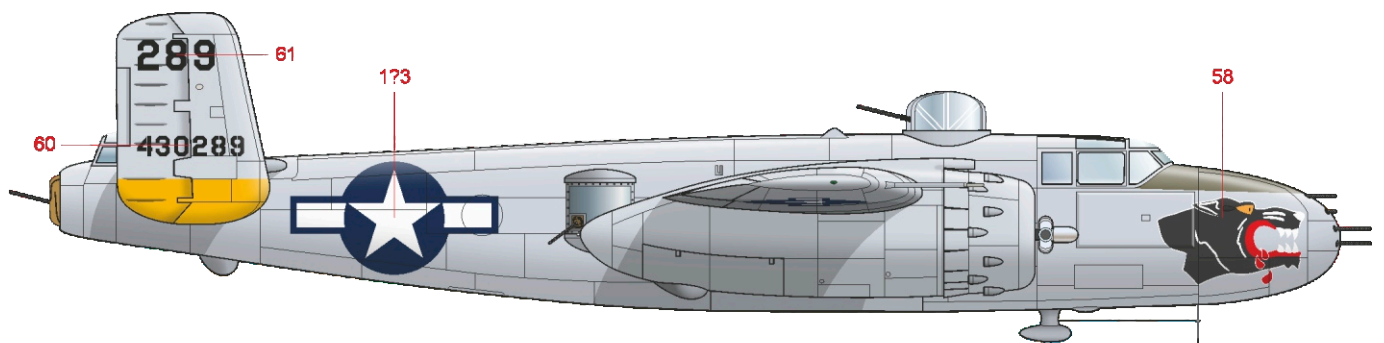
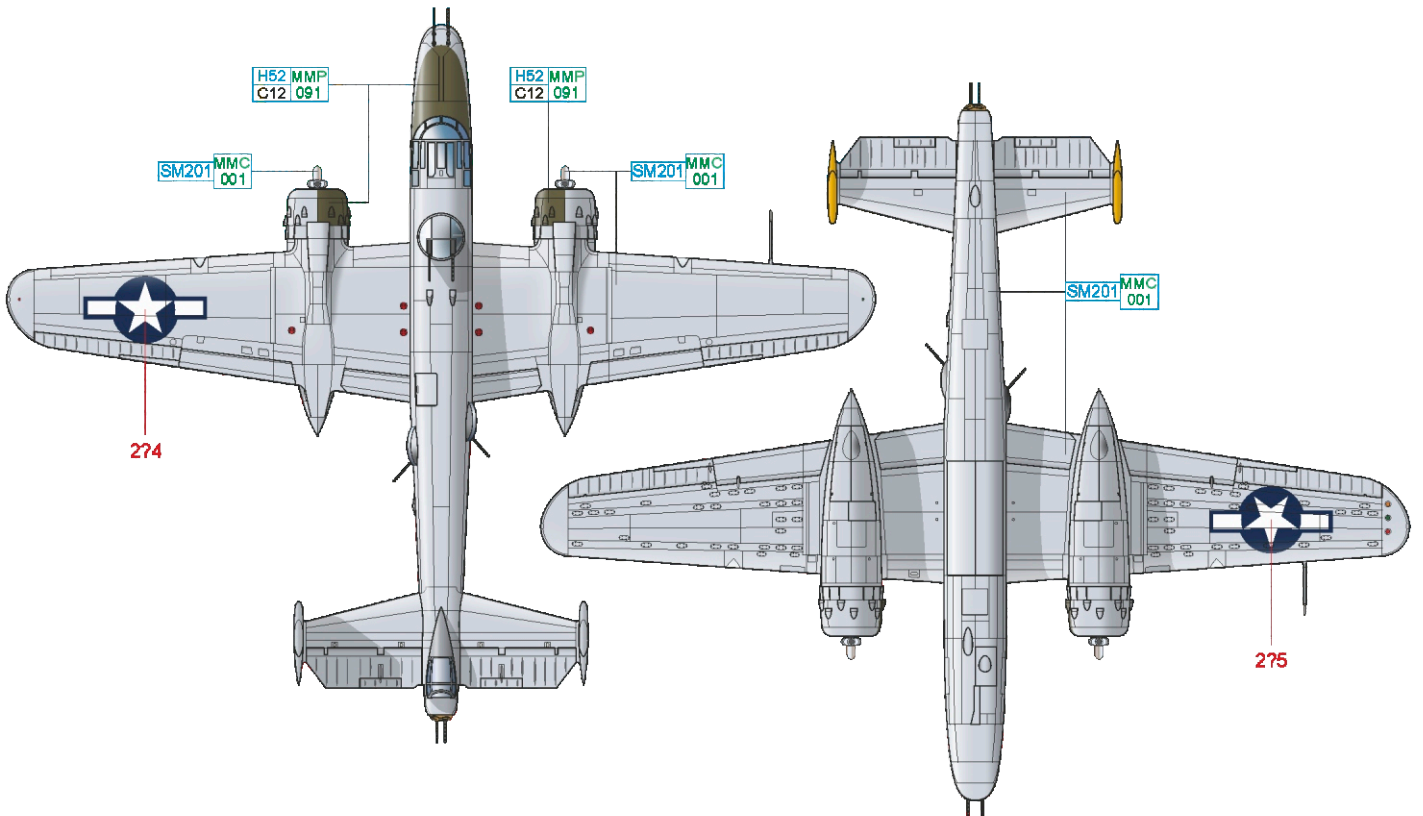
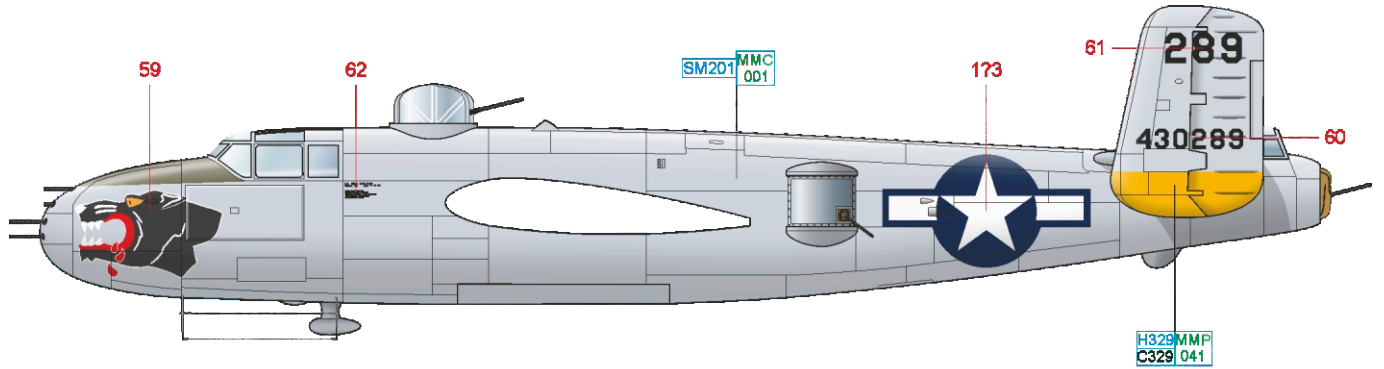

YELLOW H329 MMP C329 041 OLIVE DRAB H52 MMP C12 091 SUPER FINE SILVER SM201 MMC 001

H B-25J-10, 43-28136, 71st BS, 38th BG, 5th AF, Luzon, Filipíny, 1945

Tento Mitchell sloužil původně u 388th BS, 312th BG, kde také obdržel kresbu růžového srdce s nahou dívkou. Byl ale také veden ve stavu 42nd BG. V té době měl ještě prosklenou příď. V polovině června 1945 byl předán k 71st BS „Wolf Pack“, součástí 38th BG, a následně prošel přestavbou na verzi se zaplechovanou kulometnou příďí. Tu pak ozdobil po obou stranách znak jednotky, kresba hlavy vlka. Letoun nebyl přidělen žádnému konkrétnímu pilotovi a je zajímavé, že ani u 312th BG, ani u 38th BG neexistují žádné záznamy o jeho operačních letech. Je tedy možné, že sloužil jako administrativní a štábní letoun pro potřeby velení. Existuje naopak záznam o nehodě z roku 1946. V té době už byl ovšem letoun zbaven jak kresby vlčí hlavy, tak růžového srdce.

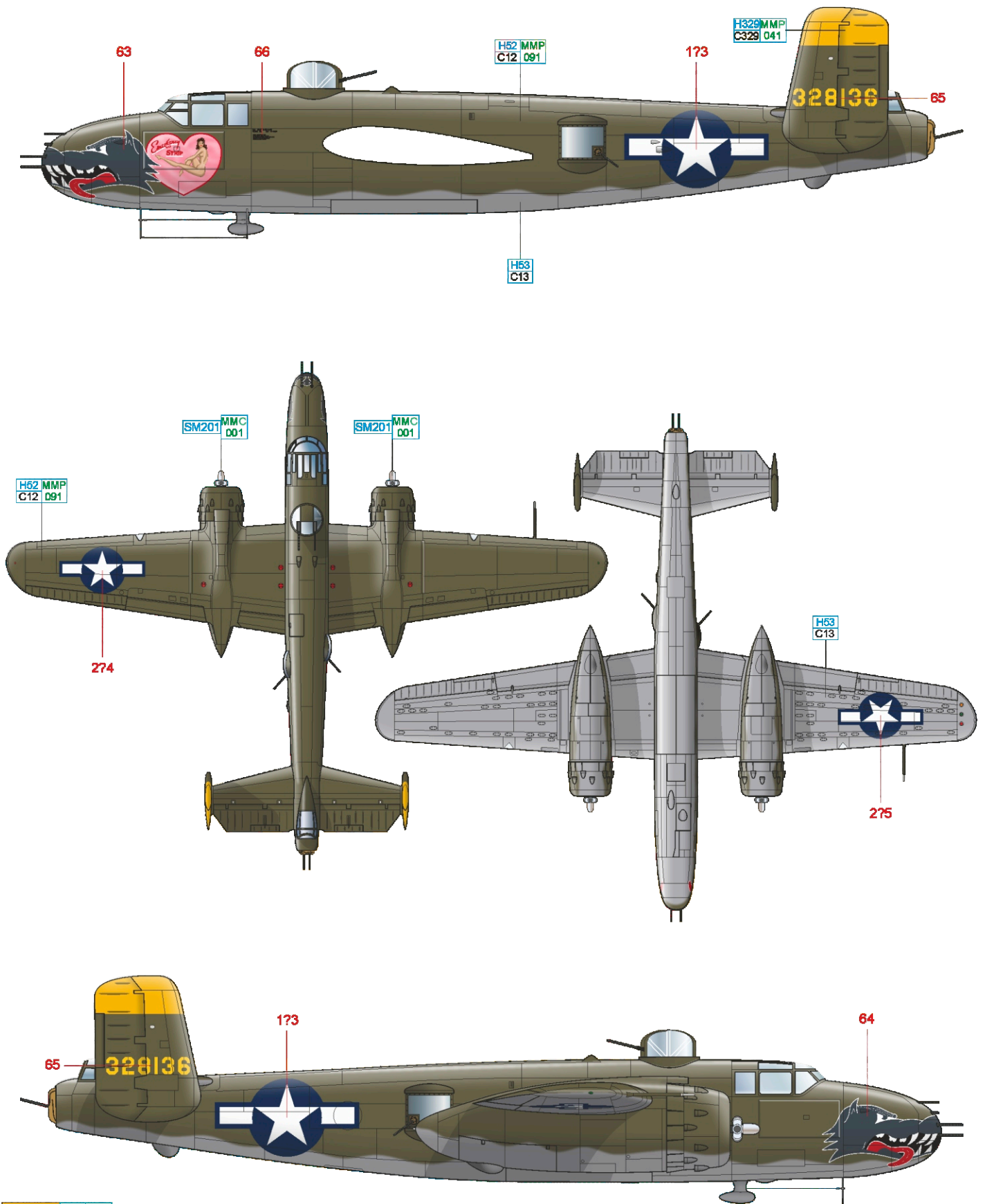

YELLOW	H329MMP C329 041	NEUTRAL GRAY	H53 C13	SUPER FINE SILVER	SM201MMP 001
OLIVE DRAB	H62MMP C12 091				

B-25J-10, 43-28150, 1/Lt. Chauncy Kershaw, 48th BS, 41st BG, 7th AF, Kadena, Okinawa, červenec 1945

K aktivaci 41st BG došlo 15. ledna 1941 a piloti cvičili na strojích B-18 Bolo a A-29 Hudson. Později byla skupina vybavena Mitchelly a v letech 1942 a 1943 patrovala na západním pobřeží USA. V říjnu 1943 se přesunula na Havajské ostrovy, kde byla zařazena do sestavy 7th Air Force. Po ukončení finální fáze výcviku se pak jednotka přesunula na Gilbertovy ostrovy a prováděla útoky na nepřátelské pozice a zařízení na Marshallových ostrovech. Po únoru 1944 se několikrát přesouvala a prováděla zejména útoky na nepřátelská plavidla. Po přestávce na Havaji, kde se osádka školila v útocích raketami, se 41st BG přesunula na Okinawu. Tento letoun létal původně s prosklenou příďí a nesl název PER. Ten si ponechal i po přestavbě na kulometnou příď, k přejmenování na RUFF'N REDDY došlo až v srpnu 1945, když byl letoun přidělen 1/Lt. Chauncy Kershawovi. Pilot sám byl jak autorem kresby, tak názvu. Ještě jako KER měl letoun namontovány i boční trupové kulometry, ale na snímcích, kde nese kresbu dívky, je již nemá.

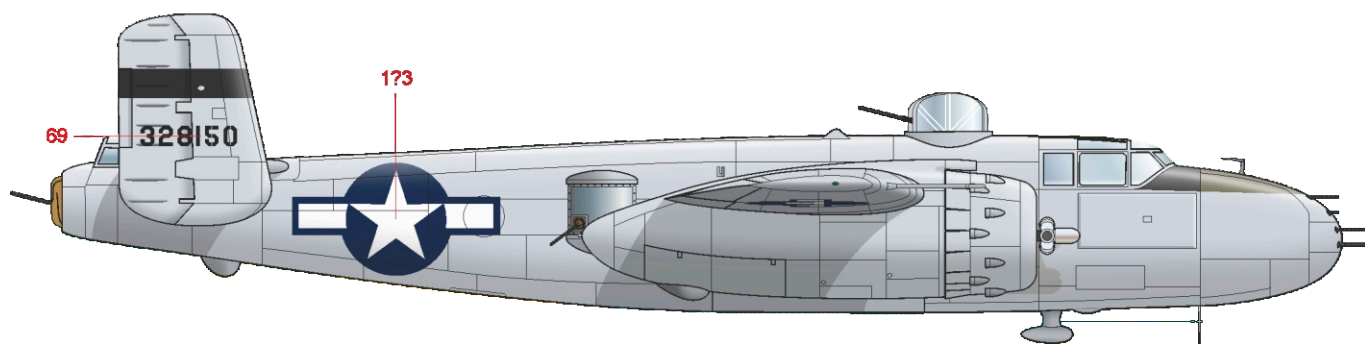
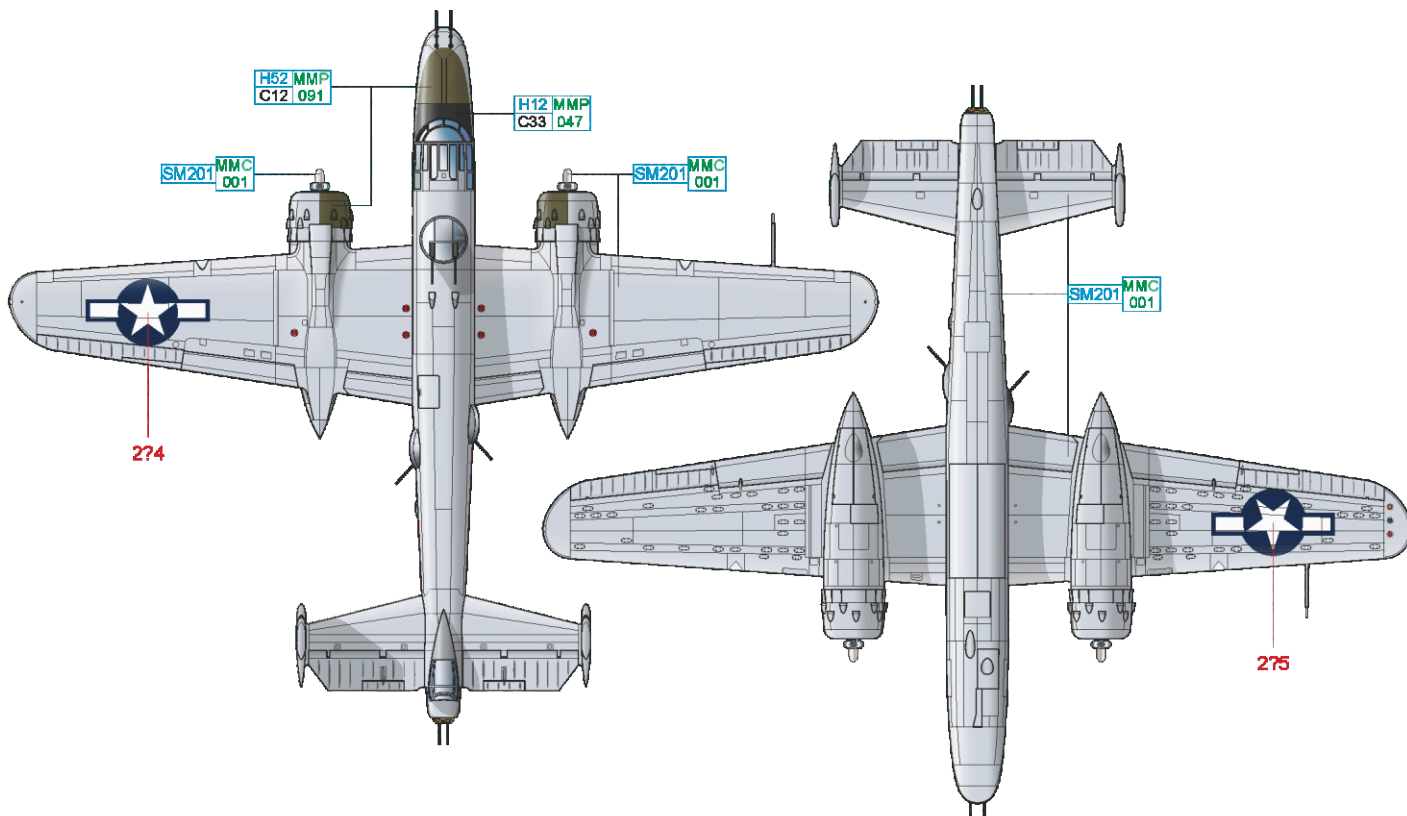
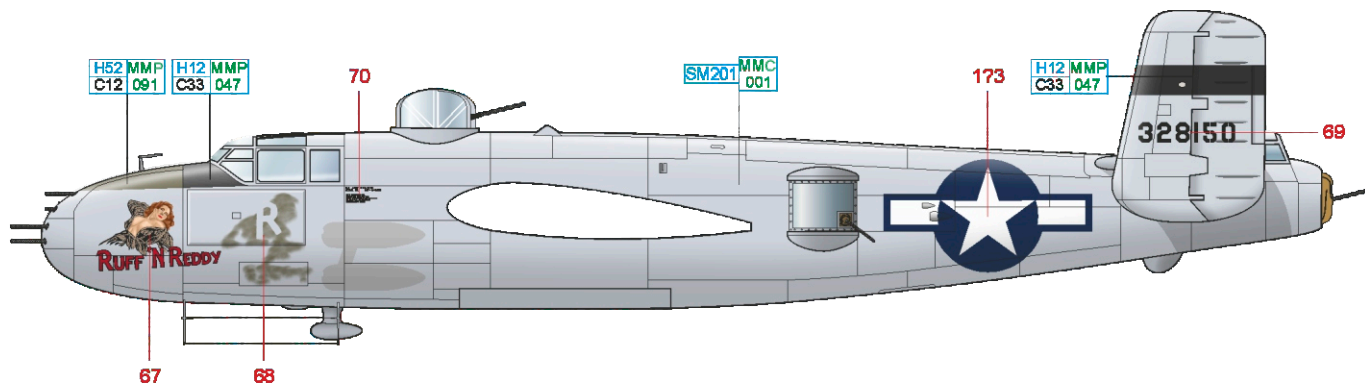

OLIVE DRAB H52 MMP C12 091 BLACK H12 MMP C33 047 SUPER FINE SILVER SM201 MMC 001

J B-25J-32, 44-30921, 405th BS, 38th BG, 5th AF, Yonan, Okinawa, červenec 1945

Původní kádr 38th BG sestával z mužů převelených z 22nd BG a ze tří bombardovacích squadron (69th BG, 70th BG a 71st BG) doplněných jednou průzkumnou squadronou (15th RS). V říjnu 1941 obdržela skupina své první Maraudery a pozemní personál se přesunul na začátku roku 1942 do Austrálie. Dvě squadrony (69th a 70th) se po přeletu na Havajské ostrovy v květnu 1942 zapojily do bojů a již se do stavu 38th BG nevrátily. Zbytek skupiny přibyl od Austrálie v srpnu 1942 jako součást 5th AF a předsedal na B-25. Zde byla do sestavy začleněna i 405th BS, tedy Green Dragons, jak si její příslušníci říkali. Jejich letouny nesly na přídi zelenou hlavu draka se žlutými ostny a červenou tlamou. Tato jednotka zůstala společně se 71st BG ve stavu skupiny až do její deaktivace v roce 1949 (v letech 1943-1946 byly součástí 38th BG také 822nd BS a 823rd BS). Ze základen v Austrálii, na Nové Guinei a Biaku působila 38th BG až do října 1944. Po přesunu na Filipíny v lednu 1945 podporovala jednotky US Army na Luzonu, bombardovala průmyslové cíle na Formose a útočila na lodě plující podél Čínského pobřeží. Po krátkém pobytu na Palawanu se pak skupina v červenci 1945 přesunula na Okinawu, odkud provedla před koncem války několik útoků na cíle v Japonsku.

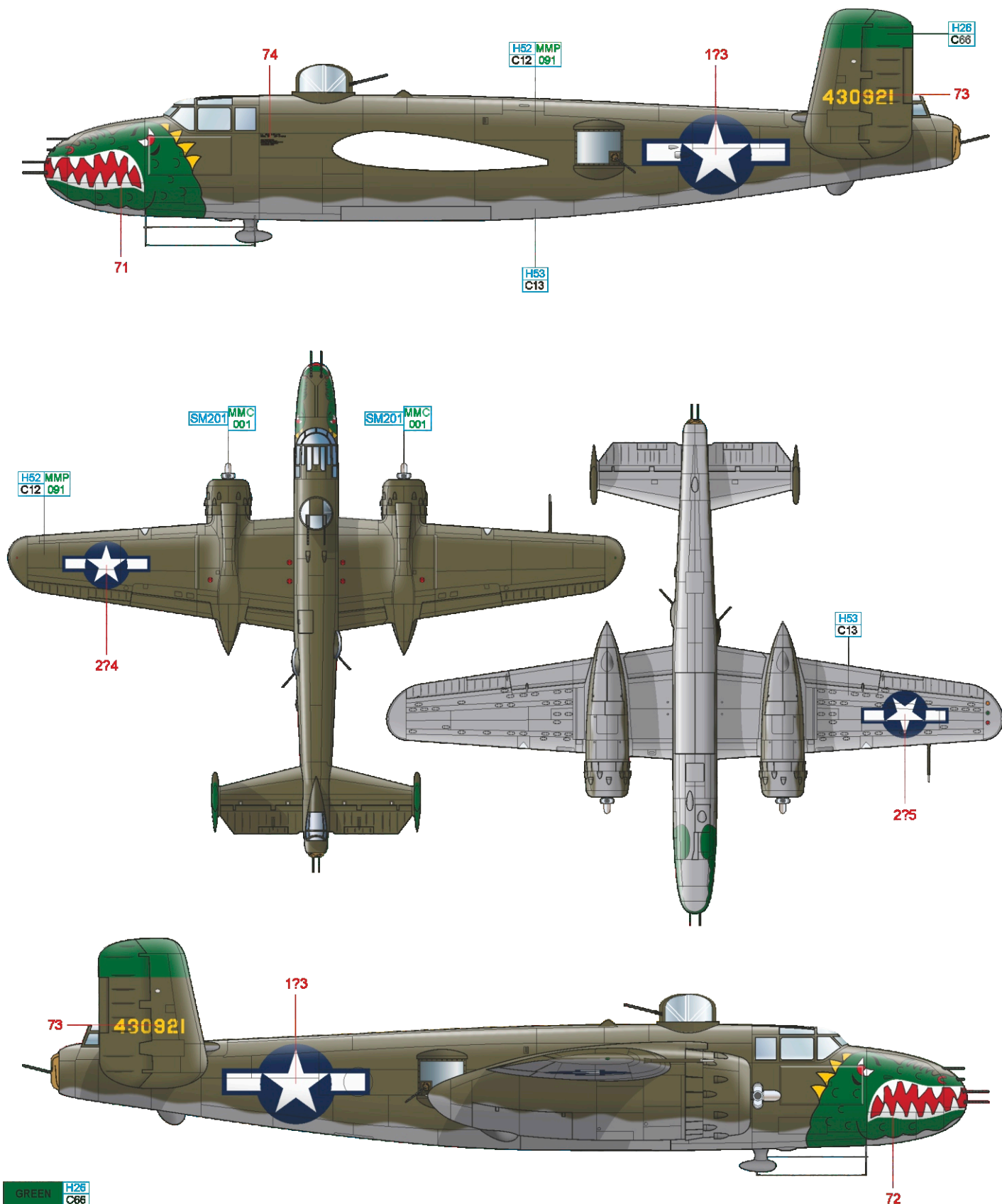

GREEN	H26 C66	NEUTRAL GRAY	H53 C13	SUPER FINE SILVER	SM201 MMC 001
OLIVE DRAB	H62 MMP C12 091				

